

*If you have questions or comments, contact us.
Pour toute question ou tout commentaire, nous contacter.
Si tiene dudas o comentarios, contáctenos.*

1-800-4-DEWALT • www.dewalt.com

**INSTRUCTION MANUAL
GUIDE D'UTILISATION
MANUAL DE INSTRUCCIONES**

INSTRUCTIVO DE OPERACIÓN, CENTROS DE SERVICIO Y PÓLIZA
DE GARANTÍA. **ADVERTENCIA:** LÉASE ESTE INSTRUCTIVO ANTES
DE USAR EL PRODUCTO.

DEWALT®

**DW074
Rotary Laser
Laser rotatif
Láser rotativo**

IF YOU HAVE ANY QUESTIONS OR COMMENTS ABOUT THIS OR ANY DEWALT TOOL, CALL US TOLL FREE AT: 1-800-4-DEWALT (1-800-433-9258).



WARNING! Read and understand all instructions.
Failure to follow all instructions listed below may result in electric shock, fire and/or serious personal injury.

SAVE THESE INSTRUCTIONS

Safety Instructions for Lasers

- **Do not operate the laser in explosive atmospheres, such as in the presence of flammable liquids, gases, or dust.** Power tools create sparks which may ignite the dust or fumes.
 - **Use the laser only with the specifically designated batteries.** Use of any other batteries may create a risk of fire.
 - **Store idle laser out of reach of children and other untrained persons.** Lasers are dangerous in the hands of untrained users.
 - **Use only accessories that are recommended by the manufacturer for your model.** Accessories that may be suitable for one laser, may create a risk of injury when used on another laser.
 - **Tool service MUST be performed only by qualified repair personnel.** Repairs, service or maintenance performed by unqualified personnel may result in injury. To locate your nearest DEWALT service center call 1-800-4-DEWALT (1-800-433-9258) or go to <http://www.dewalt.com> on the Internet.
 - **Do not use optical tools such as a telescope or transit to view the laser beam.** Serious eye injury could result.
 - **Do not place the laser in a position which may cause anyone to intentionally or unintentionally stare into the laser beam.** Serious eye injury could result.
 - **Do not position the laser near a reflective surface which may reflect the laser beam toward anyone's eyes.** Serious eye injury could result.
 - **Turn the laser off when it is not in use.** Leaving the laser on increases the risk of staring into the laser beam.
 - **Do not operate the laser around children or allow children to operate the laser.** Serious eye injury may result.
 - **Do not remove or deface warning labels.** If labels are removed user or others may inadvertently expose themselves to radiation.
 - **Position the laser securely on a level surface.** Damage to the laser or serious injury could result if the laser falls.
 - **Dress properly. Do not wear loose clothing or jewelry. Contain long hair. Keep your hair, clothing, and gloves away from moving parts.** Loose clothing, jewelry, or long hair can be caught in moving parts. Air vents often cover moving parts and should also be avoided.
- ▲ **WARNING: Use of controls or adjustments or performance of procedures other than those specified herein may result in hazardous radiation exposure.**
- ▲ **WARNING! DO NOT DISASSEMBLE THE ROTARY LASER.** There are no user serviceable parts inside. Disassembling the rotary laser will void all warranties on the product. Do not modify the product in any way. Modifying the tool may result in hazardous laser radiation exposure.
- The label on your tool may include the following symbols.

V	volts	nm.....	wavelength in nanometers
mW	milliwatts	IIIa.....	Class IIIa Laser
☀	laser warning symbol	

FIG. 1

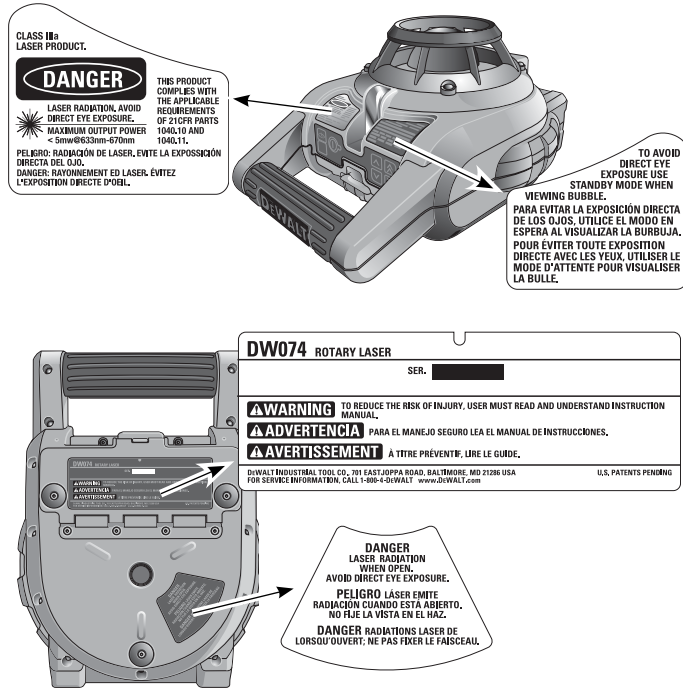

- For your convenience and safety, the following labels are on your laser (Fig. 1).

AVOID EXPOSURE: LASER RADIATION IS EMITTED FROM THIS APERTURES.
DANGER: LASER RADIATION. AVOID DIRECT EYE EXPOSURE.

Laser Information

The DW074 Cordless Rotary Laser is listed as a CLASS IIIA LASER PRODUCT and complies with the applicable requirement of title 21 of the Code of Federal Regulations set forth by: the Department of Health, Education, and Welfare; the Food and Drug Administration; the Center for Devices and Radiological Health.

These devices comply with Part 15 of the FCC Rules. Operation is subject to the following two conditions: (1) this device may not cause harmful interference, and (2) this device must accept any interference received, including interference that may cause undesired operation.

NOTE: This equipment has been tested and found to comply with the limits for a Class B digital device, pursuant to Part 15 of the FCC Rules. These limits are designed to provide reasonable protection against harmful interference in a residential installation. This equipment generates, uses and can radiate radio frequency energy and, if not installed and used in accordance with the instructions, may cause harmful interference to radio communications. However, there is no guarantee that interference will not occur in a particular installation. If this equipment does cause harmful interference to radio and television reception, which can be determined by turning the equipment off and on, the user is encouraged to try to correct the interference by one or more of the following measures:

- Reorient or relocate the receiving antenna.
- Increase the separation between the equipment and receiver.

- Connect the equipment into an outlet on a circuit different from that which the receiver is connected.
- Consult the dealer or an experienced radio/TV technician for help.

These Class B digital devices comply with Canadian ICES-003.

SPECIFICATIONS	
Light Source	Semiconductor laser diode
Laser Wavelength	630 – 680 nm Visible
Laser Power	<5mw, CLASS IIIa LASER PRODUCT
Rotation Speed	0 – 600 rpm
Self-Leveling Range	± 5°
Indoor Visible Range	200' (61 m) diameter
Range with Detector	1500' (450 m) diameter
Level Accuracy	± 1/4" per 100' (± 2 mm per 10 m)
Power Source	2 D-cell batteries
Operating Temperature	23°F to 122°F (-5°C to 50°C)
Storage Temperature	-4°F to 158°F (-20°C to 70°C)
Environmental	Water resistant

Important Safety Instructions for Batteries

⚠WARNING: Batteries can explode, or leak, and can cause injury or fire. To reduce this risk:

- Carefully follow all instructions and warnings on the battery label and package.
- Always insert batteries correctly with regard to polarity (+ and -), marked on the battery and the equipment.
- Do not short battery terminals.
- Do not charge batteries.
- Do not mix old and new batteries. Replace all of them at the same time with new batteries of the same brand and type.

- Remove dead batteries immediately and dispose of per local codes.
- Do not dispose of batteries in fire.
- Keep batteries out of reach of children.
- Remove batteries if the device will not be used for several months.

SAVE THESE INSTRUCTIONS FOR FUTURE USE

LASER OPERATION

- To extend battery life, turn the laser off when it is not in use.
- To ensure the accuracy of your work, check the laser calibration often. Refer to **Field Calibration Check** under **Laser Maintenance**.
- Before attempting to use the laser, make sure the tool is positioned on a relatively smooth, secure surface.
- Always mark the center of the laser line or dot. If you mark different parts of the beam at different times you will introduce error into your measurements.
- To increase working distance and accuracy, set up the laser in the middle of your working area.
- When attaching to a tripod or wall, mount the laser securely.
- When working indoors, a slow rotary head speed will produce a visibly brighter line, a faster rotary head speed will produce a visibly solid line.
- To increase beam visibility, wear Laser Enhancement Glasses and/or use a Laser Target Card to help find the beam.
- Extreme temperature changes can cause movement or shifting of building structures, metal tripods, equipment, etc., which can effect accuracy. Check your accuracy often while working.

- When working with the DEWALT Digital Laser Detector, set the laser's rotation speed to the fastest setting.
- If the laser is dropped or has suffers a sharp blow, have the calibration system checked by a qualified service center before using the laser.

FIG. 2

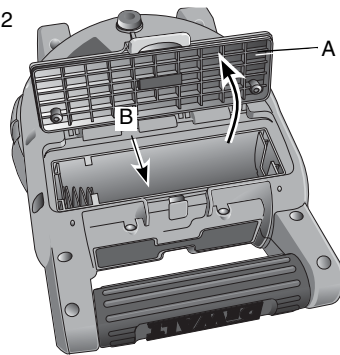

Installing and Removing the Batteries (Fig. 2)

NOTE: This tool is powered by two D-cell batteries.

INSTALLING THE BATTERY PACK

1. Lift up the battery compartment cover (A) as shown in Figure 1.
2. Insert two fresh D-cell batteries in the compartment, placing the batteries according to embossed icon (B) on the inside of the compartment.

Laser Control Panel

The laser is controlled by the power button (C), the speed/rotation button (D) and the standby button (E). The four arrow buttons

(F, G) are used to adjust the bubble vial in vertical mode. The two LED indicator lights are used to indicate power/low battery (H) and standby mode (I).

Powering On

Be sure that the batteries are properly installed and the battery door is securely closed.

CAUTION: The laser will operate even if battery door is not fully latched. To secure the batteries, always ensure battery door is closed and latched.

FIG. 3

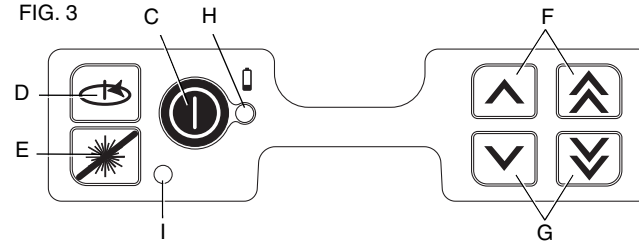

TURNING THE LASER ON IN HORIZONTAL MODE (SELF-LEVELING) (FIG. 3)

1. Gently press the power button (C) to power the laser on. The power LED indicator light (H) will illuminate.
2. The unit will automatically self-level.
3. When the unit is finished leveling, the laser beam will turn on and the rotor will operate at the most recent speed setting.
4. Press the speed/rotation button (D) to select a different rotation speed if desired.

NOTE: The power LED indicator light (H) is used to indicate on (steady) and low battery (flashing).

NOTE: The head will begin or resume rotation once the laser is level.

TURNING THE LASER ON IN VERTICAL MODE (MANUAL LEVELING)

1. Gently press the power button (C) to power the laser on. The power LED indicator light (H) will illuminate and the Standby Mode LED (I) will begin to flash.

NOTE: The unit automatically enters Standby Mode when put in Vertical Mode.

2. Manually level the unit using the four arrow buttons (F, G).
3. Gently press the standby button (E) or speed/rotation button (D) to disengage Standby Mode.
4. Press the speed/rotation button (D) to select the desired rotation speed.

LEVELING THE LASER IN VERTICAL MODE

1. Gently press the standby button (E) to engage Standby Mode.
▲ CAUTION: To reduce the risk of direct eye exposure to the laser beam, always engage Standby Mode before viewing the bubble vial.
2. View the position of the bubble vial by sighting straight down from above the unit.
NOTE: Viewing the bubble from any angle other than straight down will result in an inaccurate reading.
3. Center the bubble exactly midpoint between the hatchmarks on the vial. The bubble is adjusted by pressing the up and down arrow buttons (F, G). The single arrow buttons move the bubble slowly; the double arrow buttons allow fast adjustment of the bubble.
4. Gently press the standby button (E) or speed/rotation button (D) to disengage Standby Mode.

TURNING THE LASER OFF

Gently press the power button (C) to turn the laser off. The power LED indicator light (H) will no longer be illuminated.

Laser Control Panel Buttons

POWER BUTTON

Press the power button (H) to power the unit on and off.

ARROW BUTTONS

The arrow buttons (F, G) are used to adjust/level the bubble in the vial. The single arrow buttons (F) move the bubble slowly; the double arrow buttons (G) allow fast adjustment of the bubble.

SPEED/ROTATION BUTTON

The speed/rotation button (D) is used to adjust the rotation speed of the laser beam through its 3 preset speeds.

The head speed will cycle through 3 speeds, then repeat the sequence as the speed/rotation button is pressed.

REMEMBER:

Slow speed = Bright Beam Fast Speed = Solid Beam

STANDBY BUTTON

Press the standby button (E) to engage Standby Mode. This turns off the laser beam and stops the laser head from rotating. The standby LED indicator light (I) will flash when the unit is in Standby Mode.

NOTE: Pressing any of the arrow buttons (F, G) will also engage Standby Mode.

▲ CAUTION: To reduce the risk of direct eye exposure to the laser beam, always engage Standby Mode before viewing the bubble vial.

LOW BATTERY INDICATION 

When the batteries approach end of life, the power LED indicator light (H) will begin to flash. When this signal is observed, only a short period of runtime is left before the unit will completely shut down. The batteries should be replaced with new batteries as soon as possible.

Using the Laser on a Tripod

1. Position the tripod securely and set it to the desired height.
2. Make sure that the top of the tripod is roughly level. The laser will self-level only if the top of the tripod is within $\pm 5^\circ$ of level. If the laser is set up too far out of level, it will beep when it reaches the limit of its leveling range. No damage will be done to the laser, but it will not operate in an “out of level” condition.
3. Secure the laser to the tripod by screwing the threaded knob on the tripod into the female thread on the bottom of the laser.

NOTE: Be sure that the tripod you are working with has a 5/8"–11 threaded screw to ensure secure mounting.

4. Turn the laser on and adjust the rotation speed and controls as desired.

FIG. 4

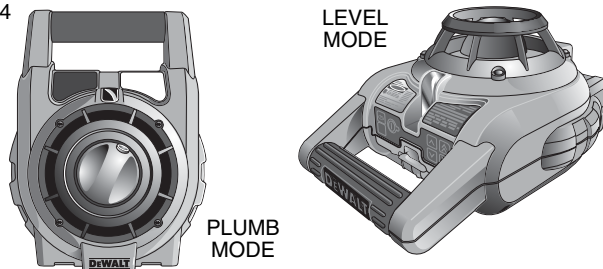
**Using the Laser on a Floor (Fig. 4)**

The laser level can be positioned directly on the floor for leveling and plumbing applications such as framing walls.

1. Place the laser on a relatively smooth and level surface where it will not be disturbed.
2. Position the laser for a level or plumb setting as shown.
3. Turn the laser on and adjust the rotation speed and controls as desired.

NOTE: The laser will be easier to set up for wall applications if the rotation speed is set to 0 rpms and if the remote control is used to line up the laser with control marks. The remote allows one person to set up the laser.

Manual Head Rotation

The laser is designed with a protective roll cage around the rotary head to prevent accidental damage from work site activities. You can still access the rotary head and manually direct the beam to establish or transfer a mark.

Laser Accessories

Recommended accessories for use with your tool are available for purchase at your factory-owned local service center.

⚠ WARNING: *Since accessories, other than those offered by DEWALT, have not been tested with this product, use of such accessories with this tool could be hazardous. To reduce the risk of injury, only DEWALT, recommended accessories should be used with this product.*

If you need assistance in locating any accessory, please contact DEWALT Industrial Tool Co., 701 East Joppa Road, Baltimore, MD 21286, call 1-800-4-DEWALT (1-800-433-9258) or visit our website www.dewalt.com.

Laser Enhancement Glasses

Some laser kits include a pair of Laser Enhancement Glasses (Fig. 5). These red lens glasses improve the visibility of the laser beam under bright light conditions or over long distances when the laser is used for interior applications. These glasses are not required to operate the laser.

⚠CAUTION: *These glasses are not ANSI approved safety glasses and should not be worn while operating other tools. These glasses do not keep the laser beam from entering your eyes.*

⚠DANGER: *TO REDUCE THE RISK OF SERIOUS PERSONAL INJURY, NEVER STARE DIRECTLY INTO THE LASER BEAM, WITH OR WITHOUT THESE GLASSES.*

Target Card

Some laser kits include a Laser Target Card (Fig. 6) to aid in locating and marking the laser beam. The target card enhances the visibility of the laser beam as the beam crosses over the card. The card is marked with standard and metric scales. The laser beam passes through the red plastic and reflects off of the reflective tape on the reverse side. The magnet at the top of the card is designed to hold the target card to ceiling track or steel studs to determine plumb and level positions. For best performance when using the Target Card, the DEWALT logo should be facing you.

FIG. 5

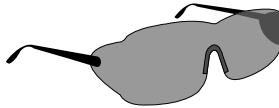
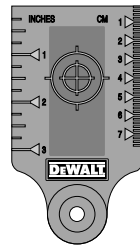

FIG. 6



Digital Laser Detector: DW0742 (Fig. 7, 8)

Some laser kits include a DEWALT Digital Laser Detector. The DEWALT Digital Laser Detector allows you to locate a laser beam emitted by a rotary laser in bright light conditions or over long distances. The detector can be used in both indoor and outdoor situations where it is difficult to see the laser beam.

The detector is not for use with non-rotating lasers but is compatible with most rotary red-beam or infrared (invisible) beam lasers on the market. The detector gives both visual signals through the display window (J) and audio signals through the speaker (K) to indicate the location of the laser beam.

The DEWALT Digital Laser Detector can be used with or without the detector clamp. When used with the clamp, the detector can be positioned on a grade rod, leveling pole, stud or post.

BATTERIES (FIG. 7)

The digital laser detector is powered by a 9-volt battery. To install the battery provided, lift up on the battery compartment cover (L). Place the

FIG. 7

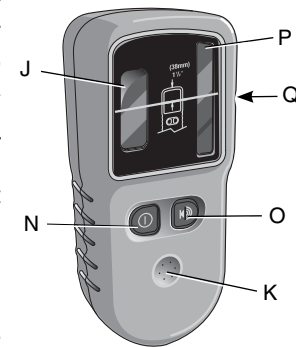
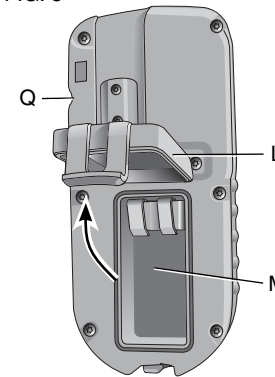

FIG. 8



9-volt battery in the compartment, aligning the battery as shown on the embossed icon (M).

DETECTOR CONTROLS (FIG. 8)

The detector is controlled by the power button (N) and the volume button (O).

When the power button is pushed once, the detector is turned on. The top of the display window shows the ON icon and the volume icon.

The DEWALT Digital Laser Detector also has an auto shut-off feature. If a rotary laser beam does not strike the beam detection window, or if no buttons are pressed, the detector will shut itself off in about 15 minutes.

To turn off the audible signal push the button a third time; the volume icon will disappear.





Detector Operation (Fig. 9)

1. Set up and position the rotary laser that you will be using according to the manufacturer's directions. Turn the laser on and make sure that the laser is rotating and emitting a laser beam.

NOTE: This detector has been designed to be used only with a rotating laser. The detector will not work with a stationary beam laser level.

2. Turn the detector on by pressing the power button (N).
3. Adjust the volume as desired as described in the **Detector Controls**.
4. Position the detector so that the detector window (P) is facing the laser beam produced by the rotary laser. Move the detector up or down within the approximate area of the beam, until you have centered the detector. For information about the display window indicators and the audible signal indicators, refer to the table titled **Indicators** (Fig. 9).

FIG. 9

		INDICATORS				
		Above Grade	Slightly Above Grade	On Grade	Slightly below Grade	below Grade
audible signals		fast beep	fast beep	steady tone	slow beep	slow beep
display icons						

5. Use the marking notches (Q) to accurately mark the position of the laser beam.

FIG. 10

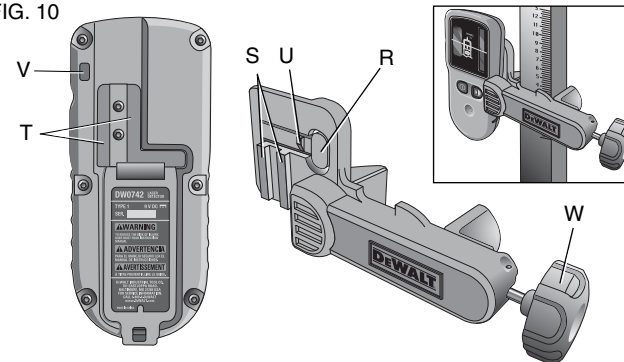

MOUNTING ON A GRADE ROD (FIG. 10)

1. To secure your detector to a grade rod, first attach the detector to the clamp by pushing in on the clamp latch (R). Slide the tracks (S) on the clamp around the rail (T) on the detector until the latch (U) on the clamp pops into the latch hole (V) on the detector.
2. Open the jaws of the clamp by turning the clamp knob (W) counterclockwise.
3. Position the detector at the height needed and turn the clamp knob clockwise to secure the clamp on the rod.
4. To make adjustments in height, slightly loosen the clamp, reposition and retighten.

Detector Cleaning and Storage

- Dirt and grease may be removed from the exterior of the detector using a cloth or soft, non-metallic brush.
- The DEWALT digital laser detector is rain resistant but not immersible. Do not pour water on the unit or submerge it under water.
- The best storage place is one that is cool and dry—away from direct sunlight and excess heat or cold.

Detector Service

Except for batteries, there are no user serviceable parts in the Digital Laser Detector. Do not disassemble the unit. Unauthorized tampering with the laser detector will void all warranties.

Detector Troubleshooting**THE DETECTOR WILL NOT TURN ON.**

- Press and release the power button.
- Check to see that the battery is in place and in the proper position.

- If the detector is very cold, allow it to warm up in a heated area.
- Replace the 9-volt battery. Turn the unit on.
- If the detector still does not turn on, take the detector to a DEWALT service center.

THE DETECTOR'S SPEAKER MAKES NO SOUND.

- Ensure that the detector is on.
- Press the volume button. It will toggle from high, to low, to mute.
- Ensure that the rotary laser is spinning and that it is emitting a laser beam.
- If the detector is still not making any sound, take it to a DEWALT service center.

THE DETECTOR DOES NOT RESPOND TO A STATIONARY LASER BEAM.

- The DEWALT Digital Laser Detector has been designed to work only with rotary lasers.

THE DETECTOR GIVES OFF A TONE BUT THE LCD DISPLAY WINDOW DOES NOT FUNCTION.

- If the detector is very cold, allow it to warm up in a heated area.
- If the LCD display window is still not functioning, take the detector to a DEWALT service center.

Construction Grade Rod

⚠ DANGER: NEVER attempt to use a grade rod in a storm or near overhanging electric wires. Death or serious personal injury will occur.

Some laser kits include a grade rod. The DEWALT Grade Rod is marked with measurement scales on both sides and is constructed

in telescoping sections. A spring-loaded button actuates a lock to hold the grade rod at various lengths.

The front of the grade rod has the measurement scale starting at the bottom. Use this for measuring from the ground up when grading or leveling jobs.

The back of the grade rod is designed to measure the height of ceilings, joists, etc. Fully extend the top section of the grade rod until the button locks into the previous section. Extend that section either until it locks into the adjacent section or until the grade rod touches the ceiling or joist. The height is read where the last extended section exits the previous lower section, as shown in Figure 11.

FIG. 11

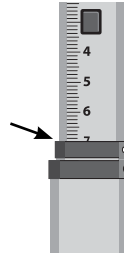

Using the Laser with a Wall Mount (Fig. 12)

Some laser kits include a Wall Mount. It can be used for attaching the tool to track or ceiling angle and to aid in acoustical ceiling installation. Follow the directions below for using the wall mount.

CAUTION: Before attaching the laser level to wall track or ceiling angle, be sure that the track or angle is properly secured.

1. Place the laser on the mounting base (X) aligning the hole (Y) on the bottom of the laser with the hole (Z) in the mounting base. Place rear rubber foot into the mounting base slot (AA). Turn the mounting knob (BB) to secure the laser.
2. With the wall mount measuring scale (CC) facing you, push the clamp lever (DD) in to open the clamp jaws (EE).
3. Position the clamp jaws (EE) around the wall track or ceiling angle and release the clamp lever (DD) to close the clamp

jaws on the track. Be sure that the wall mount is secure before proceeding.

CAUTION: Always use a ceiling wire hanger or equivalent material, in addition to the wall mount clamp locking knob, to help secure the laser level while mounting it to a wall. Thread the wire through the handle of the laser level. **DO NOT** thread the wire through the protective roll cage. Additionally, screws may be used to fasten the wall mount directly to the wall as a back up. A screw holes (FF) is located at the top of the wall mount.

FIG. 12

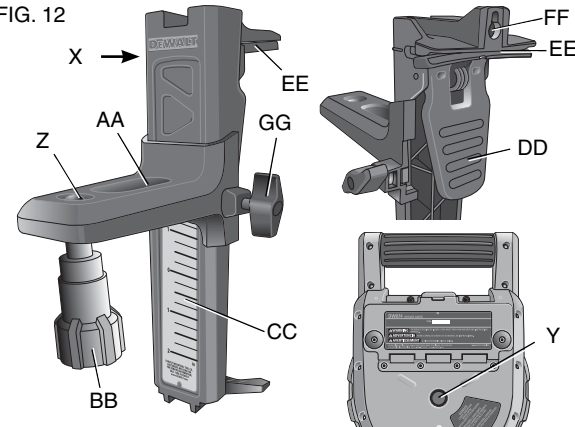

4. The tool can be adjusted up and down to the desired offset height for working. To change the height, loosen the locking knob (GG) located on the side of the wall mount to move the laser level up and down to the desired height. Support the mounting base when adjusting the height.

- Use the wall mount measuring scale (CC) to pinpoint your mark.

NOTE: It may be helpful to turn the power on and turn the rotary head so that it puts a dot on one of the laser scales. The DEWALT target card is marked at 1-1/2" (38 mm), therefore, it may be easiest to set the offset of the laser to 1-1/2" (38 mm) below the track.

- Once you have positioned the laser at the desired height, tighten the locking knob (GG) to maintain this position.

LASER MAINTENANCE

- Under some conditions, the glass lens inside the rotary head may collect some dirt or debris. This will affect beam quality and operating range. The lens should be cleaned with a cotton swab moistened with water as shown in Figure 13.
- The flexible rubber shield can be cleaned with a wet lint-free cloth such as a cotton cloth. **USE WATER ONLY — DO NOT** use cleansers or solvents. Allow the unit to air dry before storing.
- To maintain the accuracy of your work, check the calibration of the laser often. Refer to **Field Calibration Check**.
- Calibration checks and other maintenance repairs can be performed by DEWALT service centers. Two free calibration checks are included under the DEWALT One Year Free Service Contract.
- When the laser is not in use, store it in the kit box provided.

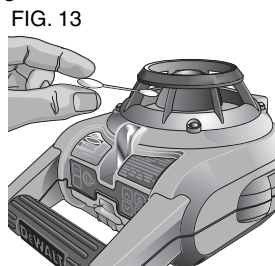

- Do not store your laser in the kit box if the laser is wet. Dry exterior parts with a soft, dry cloth and allow the laser to air dry.
- Do not store your laser at temperatures below 0°F (-18°C) or above 105°F (41°C).

⚠ WARNING: Never use solvents or other harsh chemicals for cleaning the non-metallic parts of the tool. These chemicals may weaken the materials used in these parts. Use a cloth dampened only with water and mild soap. Never let any liquid get inside the unit; never immerse any part of the unit into a liquid. Never use compressed air to clean the laser.

Field Calibration Check (Fig. 14–16)

Field calibration checks should be done frequently. This section provides instructions for performing simple field calibration checks of your DEWALT Rotary Laser. Field calibration checks do not calibrate the laser. That is, these checks do not correct errors in the leveling or plumbing capability of the laser. Instead, the checks indicate whether or not the laser is providing a correct level and plumb line. These checks cannot take the place of professional calibration performed by a DEWALT service center.

LEVEL CALIBRATION CHECK (X-AXIS)

- Set up a tripod between two walls that are at least 50 feet (15.3 m) apart. The exact location of the tripod is not critical.
- Mount the laser unit on the tripod so that the X-axis points directly toward one of the walls.
- Turn the laser unit on and allow it to self-level.
- Mark and measure points A and B on the walls as shown in Figure 15.

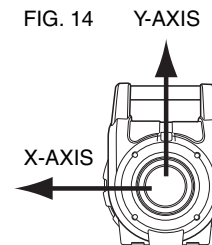

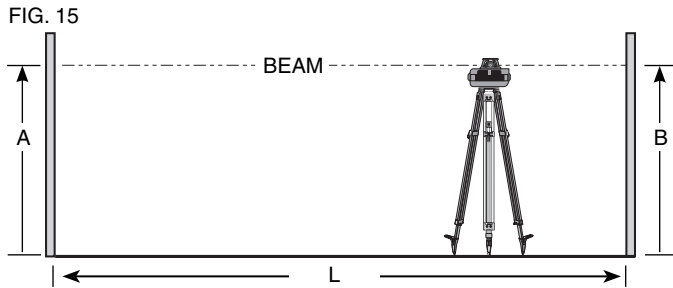

5. Turn the entire laser unit 180° so the X-axis points directly toward the opposite wall.
6. Allow the laser unit to self-level, and mark and measure points AA and BB on the walls as shown in Figure 16.

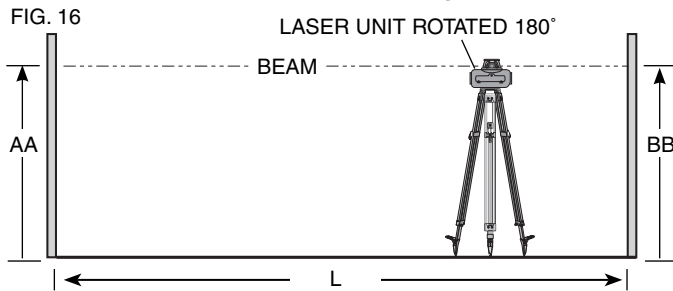

7. Calculate the total error using the equation:
Total Error = (AA - A) - (BB - B)
8. Compare total error to the allowable limits shown in the following table.

Distance between walls	Allowable Error
L = 50 ft. (15.3 m)	1/4" (6 mm)
L = 75 ft. (22.9 m)	3/8" (9 mm)
L = 100 ft. (30.5 m)	1/2" (12 mm)

LEVEL CALIBRATION CHECK (Y-AXIS)

Repeat the procedure above, but with the laser unit positioned so the Y-axis is pointed directly toward the walls.

PLUMB ERROR CHECK (FIG. 17)

1. Using a standard plumb bob as a reference, mark the top and bottom of a wall (Be sure to mark the wall and not the floor and ceiling.)
2. Position the rotary laser securely on the floor approximately 1 m (3 ft.) from the wall.
3. Turn the laser on and level it using the arrow buttons to center the bubble. Put the unit in low speed rotation for maximum visibility, making sure the beam passes through the mark on the bottom of the wall. Recheck the bubble position to confirm it is still centered.
4. If the center of the beam lines up with the marks at the bottom and top of the wall, the laser is properly calibrated.

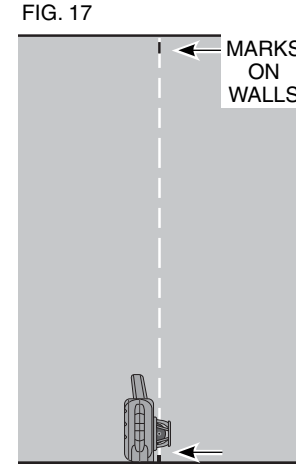

NOTE: This check should be done with a wall no shorter than the tallest wall for which this laser will be used.

Repairs

To assure product SAFETY and RELIABILITY, repairs, maintenance and adjustments should be performed by a DEWALT factory service center, a DEWALT authorized service center or other qualified service personnel. Always use identical replacement parts.

Three Year Limited Warranty

DEWALT will repair, without charge, any defects due to faulty materials or workmanship for three years from the date of purchase. This warranty does not cover part failure due to normal wear or tool abuse. For further detail of warranty coverage and warranty repair information, visit www.dewalt.com or call 1-800-4-DEWALT (1-800-433-9258). This warranty does not apply to accessories or damage caused where repairs have been made or attempted by others. This warranty gives you specific legal rights and you may have other rights which vary in certain states or provinces.

In addition to the warranty, DEWALT tools are covered by our:

1 YEAR FREE SERVICE

DEWALT will maintain the tool and replace worn parts caused by normal use, for free, any time during the first year after purchase.

90 DAY MONEY BACK GUARANTEE

If you are not completely satisfied with the performance of your DEWALT Power Tool, Laser, or Nailer for any reason, you can return it within 90 days from the date of purchase with a receipt for a full refund – no questions asked.

LATIN AMERICA: This warranty does not apply to products sold in Latin America. For products sold in Latin America, see country specific warranty information contained either in the packaging, call the local company or see website for warranty information.

FREE WARNING LABEL REPLACEMENT: If your warning labels (Fig. 1) become illegible or are missing, call 1-800-4-DEWALT for a free replacement.

POUR TOUTE QUESTION OU COMMENTAIRE RELATIF À CET OUTIL OU TOUT AUTRE OUTIL DEWALT, COMPOSEZ GRATUITEMENT LE : 1-800-4-DEWALT (1-800-433-9258).

⚠ AVERTISSEMENT ! Lire et comprendre toutes les directives. Le non-respect des directives suivantes présente des risques de choc électrique, d'incendie et/ou de blessure grave.

CONSERVER CES DIRECTIVES

Consignes de sécurité pour les lasers

- **Ne pas faire fonctionner le laser dans un milieu déflagrant, en présence par exemple de poussières, gaz ou liquides inflammables.** Les outils électriques peuvent produire des étincelles qui pourraient enflammer toute émanation ou poussière ambiante.
 - **Utiliser le laser uniquement avec les piles spécialement conçues à cet effet.** L'utilisation de toute autre pile peut comporter des risques d'incendie.
 - **Ranger le laser hors de la portée des enfants ou de toute personne non familière avec cet outil.** Les lasers peuvent être dangereux entre les mains d'utilisateurs inexpérimentés.
 - **N'utiliser que des accessoires recommandés par le fabricant de votre modèle particulier.** Les accessoires propres à un modèle de laser peuvent comporter des risques de blessure lorsqu'utilisés avec un modèle différent.
 - **L'outil DOIT être entretenu ou réparé exclusivement par du personnel qualifié. Tout entretien ou maintenance effectué par une personne non qualifiée comporte des risques de blessure.** Pour trouver le centre de réparation DEWALT le plus proche, composer le 1-800-4-DEWALT (1-800-433-9258) ou se rendre sur le site Internet <http://www.dewalt.com>.
 - **Ne pas utiliser d'outils optiques comme les télescopes ou télescopes transit pour observer le faisceau laser.** Des lésions oculaires graves pourraient en résulter.
 - **Ne pas disposer le laser de façon à permettre à quiconque de regarder, délibérément ou non, directement le faisceau laser.** Des lésions oculaires graves pourraient en résulter.
 - **Ne pas disposer le laser à proximité d'une surface réfléchissante qui pourrait refléter le faisceau laser dans les yeux d'un individu.** Des lésions oculaires graves pourraient en résulter.
 - **Arrêter le laser en fin d'utilisation.** Le fait de le laisser en marche augmente les risques que quelqu'un regarde directement dans le faisceau laser.
 - **Ne pas utiliser le laser à proximité d'enfants ou permette à un enfant de l'utiliser.** Des lésions oculaires graves pourraient en résulter.
 - **Ne pas retirer ou abîmer les étiquettes d'avertissement.** Des étiquettes manquantes pourraient faire que des individus soient exposés involontairement à des radiations.
 - **Disposer soigneusement le laser sur une surface plane.** En cas de chute, le laser pourrait être sérieusement endommagé ou causer des blessures graves.
 - **Porter des vêtements appropriés. Ne pas porter de vêtements amples ni de bijoux. Couvrir ou attacher les cheveux longs. Maintenir cheveux, vêtements, bijoux et gants éloignés des pièces mobiles,** car ils pourraient s'y faire prendre. Prendre des précautions à proximité des événements car ils cachent des pièces mobiles.
- ⚠ AVERTISSEMENT : Toute utilisation de commandes ou réglages ou exécution des procédures non conformes aux spécifications incluses dans ce document comporte des risques d'exposition à des radiations laser dangereuses.**

⚠ AVERTISSEMENT ! NE PAS DÉMONTER LE LASER ROTATIF. Il ne comporte à l'intérieur aucune pièce réparable par l'utilisateur. Le fait de démonter le laser rotatif annule toute garantie inhérente à ce produit. Ne modifier ce produit en aucune façon. Le fait de modifier cet outil comporte des risques d'exposition à des radiations laser dangereuses.

- L'étiquette apposée sur votre outil peut inclure les symboles suivants.

V volts nm longueur d'onde en nanomètres
 mW milliwatts IIIa Laser de classe IIIa
 * symbole d'avertissement laser

FIG. 1

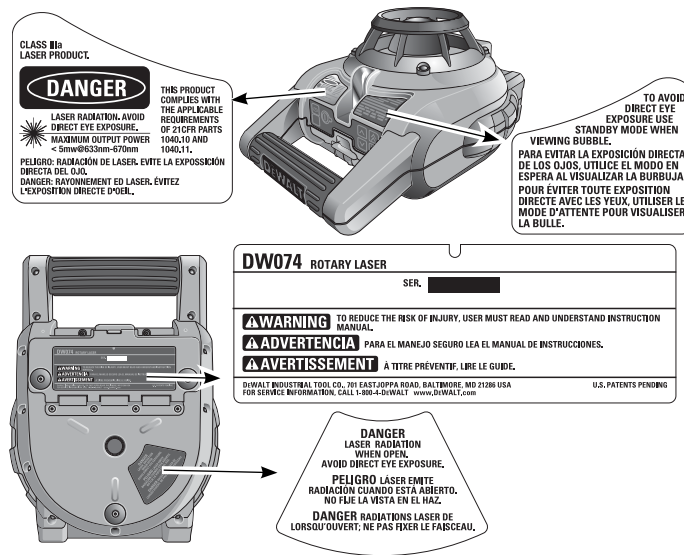

- Pour des raisons de fonctionnalité et de sécurité, les étiquettes suivantes figurent sur votre laser (fig. 1).

SE PROTÉGER CONTRE TOUTE EXPOSITION : DES RADIATIONS LASER SONT ÉMISES PAR CETTE OUVERTURE.

DANGER : EXPOSITION À DES RADIATIONS LASER. ÉVITER TOUTE EXPOSITION OCULAIRE DIRECTE.

Informations relatives au laser

Le laser rotatif sans fil DW074 est classifié PRODUIT LASER DE CLASSE IIIA, et se conforme aux normes en vigueur du paragraphe 21 du Code de la Réglementation Fédérale énoncée par le Département de la Santé, de l'Éducation et de l'Aide Sociale, l'Administration régissant les aliments et médicament (Food and Drug Administration) et le Centre des Appareils et Radiologie pour la Santé. Ces appareils se conforment au paragraphe 15 du règlement du FCC. Son utilisation est sujette aux deux conditions suivantes : (1) Ce dispositif ne doit pas causer d'interférences nuisibles, et (2) ce dispositif doit accepter toute interférence reçue, y compris toute interférence pouvant causer un fonctionnement indésirable.

REMARQUE : Cet équipement a été testé et jugé conforme aux limites d'un appareil numérique de Classe B, conformément au Paragraphe 15 du règlement du FCC. Ces limites sont destinées à offrir une protection raisonnable contre les interférences nuisibles d'une installation résidentielle. Cet équipement produit, utilise et peut émaner des ondes radiofréquences et, s'il n'est pas installé et utilisé conformément aux directives du fabricant, peut causer des interférences nuisibles aux communications radio. En fonction des installations réalisées, il n'est cependant pas garanti que toute interférence soit exclue. Si cet équipement devait causer des interférences nuisibles à toute réception radio ou télévision, ce qui peut être déterminé en allumant et éteignant l'équipement,

Français

l'utilisateur est encouragé à tenter de corriger ces interférences en prenant l'une ou plusieurs des mesures suivantes :

- Réorienter l'antenne de réception ou en changer l'emplacement.
- Augmenter la distance entre l'équipement et le récepteur.
- Brancher l'équipement à une prise située sur un circuit différent de celui sur lequel le récepteur est connecté.
- Contacter le détaillant ou consulter un technicien radio/télé qualifié.

Ces appareils numériques de Classe B se conforment à ICES-003 Canadien.

CARACTÉRISTIQUES TECHNIQUES	
Source de lumière	Diode laser à semi-conducteur
Longueur d'onde du laser	Visible de 630 à 680 nm
Puissance du laser	<5 mw, PRODUIT LASER DE CLASSE IIIa
Vitesse de rotation	0 à 600 r/min (rpm)
Plage d'auto-nivelage	± 5°
Portée de visibilité en intérieur	61 m (200 pi) de diamètre
Portée avec capteur	450 m (1500 pi) de diamètre
Niveau de précision	± 2 mm par 10 m (± 1/4 po par 100 pi)
Source de courant	2 piles D-cell
Température de fonctionnement	-5 °C à 50 °C (23 °F à 122 °F)
Température de rangement	-20 °C à 70 °C (-4 °F à 158 °F)
Environnement	Résistant à l'eau

Directives de sécurité importantes propres aux piles

⚠️ AVERTISSEMENT : Les piles peuvent exploser ou fuir, et comportent des risques de blessure ou d'incendie. Pour réduire ces risques :

- Suivre soigneusement toute instruction ou tout avertissement inclus sur l'étiquette ou l'emballage des piles.
- Lors de l'installation des piles, toujours respecter la polarité (+ et -) inscrite sur les piles et l'appareil.
- Ne pas court-circuiter les bornes.
- Ne pas recharger les piles.
- Ne pas mélanger des piles neuves avec des piles usagées. Les remplacer toutes en même temps par des piles neuves de la même marque et du même type.
- Retirer toute pile usagée immédiatement et s'en défaire conformément à la réglementation locale.
- Ne pas jeter de piles au feu.
- Conserver les piles hors de la portée des enfants.
- Retirer les piles lorsque l'appareil n'est pas utilisé pendant plusieurs mois.

CONSERVER CES CONSIGNES POUR UTILISATION ULTÉRIEURE

UTILISATION DU LASER

- Pour augmenter la durée de vie des piles, arrêtez le laser en fin d'utilisation.
- Pour assurer la précision de votre travail, vérifiez souvent le calibrage du laser. Se reporter au paragraphe **Vérification du calibrage** de la section **Maintenance du laser**.

- Avant toute utilisation du laser, assurez-vous que l'appareil est placé sur une surface relativement uniforme, plane et stable.
- Marquez systématiquement le centre de la raie laser ou point. Si vous marquez différentes parties du faisceau à différents moments, des erreurs s'immisceront dans vos mesures.
- Pour accroître distance frontale et justesse, disposez le laser au centre de votre zone de travail.
- Assurez-vous de fixer solidement le laser lorsque vous utilisez un trépied ou un montage mural.
- Pour les travaux à l'intérieur, une vitesse lente de la tête rotative produira une raie plus lumineuse à l'œil, une vitesse plus rapide produira à l'œil une raie continue.
- Pour augmenter la visibilité du faisceau, portez des lunettes de visualisation laser et/ou utilisez une carte de détection de faisceau pour trouver ce dernier plus facilement.
- Tout changement extrême de température peut causer des mouvements ou changements au niveau de la structure des constructions, des trépieds métalliques, de l'équipement, etc., pouvant affecter la justesse. Vérifiez souvent le calibrage pendant le travail.
- Lorsque vous utilisez le capteur laser numérique DEWALT, réglez la vitesse de rotation du laser au paramètre le plus élevé.
- Si le laser est tombé ou a subi un choc, faites vérifier le système de calibrage par un centre de réparation qualifié avant toute réutilisation.

FIG. 2

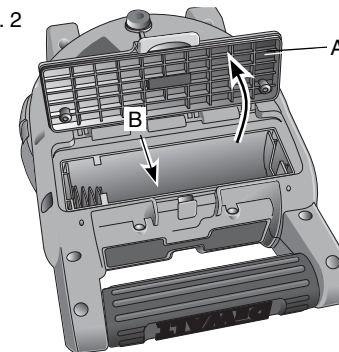

Installation et retrait des piles (fig. 2)

REMARQUE : Cet appareil fonctionne sur deux piles D-cell.

INSTALLATION DU BLOC-PILES

1. Ouvrez le couvercle du compartiment des piles (A) comme illustré en figure 1.
2. Insérez deux piles D-cell neuves dans le compartiment, en s'assurant de bien les disposer conformément à l'icône en relief (B) à l'intérieur du compartiment.

Panneau de contrôle du laser

Le laser est commandé par l'interrupteur (C), le bouton vitesse/rotation (D) et le bouton veille (E). Les quatre boutons flèche (F, G) servent à ajuster le niveau à bulle du mode vertical. Les deux voyants DEL servent à indiquer la faible puissance des piles (H) et le Mode veille (I).

Mise en marche

Assurez-vous que les piles sont installées correctement et que le clapet de fermeture est bien verrouillé.

ATTENTION : Le laser fonctionnera même si le clapet des piles n'est pas complètement verrouillé. Pour sécuriser les piles, s'assurer systématiquement que le clapet est fermé et bien verrouillé.

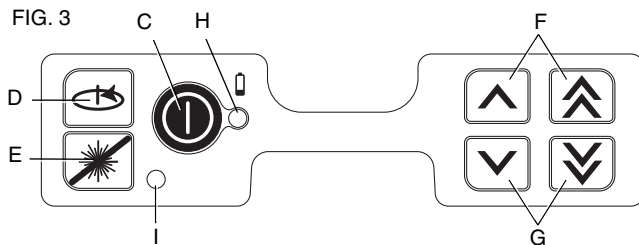

MISE EN MARCHÉ DU LASER EN MODE HORIZONTAL (AUTO-NIVELAGE) (FIG. 3)

1. Appuyez légèrement sur l'interrupteur (C) pour mettre le laser en marche. Le voyant DEL d'alimentation (H) s'allumera.
2. L'appareil s'auto-nivellera automatiquement.
3. Lorsque l'appareil sera de niveau, le faisceau laser tournera et le rotor fonctionnera au dernier réglage de vitesse utilisé.
4. Si nécessaire, appuyez sur le bouton vitesse/rotation (D) pour ajuster la vitesse de rotation.

REMARQUE : Le voyant DEL d'alimentation (H) sert à indiquer que l'appareil est en marche (constant) ou que les piles sont faibles (clignotant).

REMARQUE : La tête commencera ou continuera de tourner une fois que le laser sera de niveau.

MISE EN MARCHÉ DU LASER EN MODE VERTICAL (NIVELAGE MANUEL)

1. Appuyez légèrement sur l'interrupteur (C) pour mettre le laser en marche. Le voyant DEL d'alimentation (H) s'allumera et le voyant DEL Mode veille (I) se mettra à clignoter.

REMARQUE : L'appareil se mettra systématiquement en Mode veille lorsqu'il sera mis en Mode vertical.

2. Nivelez manuellement l'appareil à l'aide des boutons flèche (F, G).
3. Appuyez légèrement sur le bouton veille (E) ou le bouton vitesse/rotation (D) pour désactiver le Mode veille.
4. Appuyez sur le bouton vitesse/rotation (D) pour ajuster la vitesse de rotation.

NIVELAGE DU LASER EN MODE VERTICAL

1. Appuyez légèrement sur le bouton veille (E) pour activer le Mode veille.

ATTENTION : Pour réduire tout risque d'exposition directe des yeux au faisceau laser, activez systématiquement le Mode veille avant d'observer le niveau à bulle.

2. Observez la position du niveau à bulle en regardant droit vers le bas au-dessus de l'appareil.

REMARQUE : Le fait d'observer la bulle à partir de n'importe quel autre angle donnera une lecture incorrecte.

3. Centrez la bulle exactement au milieu des repères sur le niveau. On peut ajuster la bulle en appuyant sur les boutons flèche haut/bas (F, G). Les boutons flèche simple déplacent la bulle lentement. Les boutons flèche double permettent d'ajuster la bulle rapidement.
4. Appuyez légèrement sur le bouton veille (E) ou le bouton vitesse/rotation (D) pour désactiver le Mode veille.

ARRÊT DU LASER

Appuyez légèrement sur l'interrupteur (C) pour arrêter le laser. Le voyant DEL d'alimentation (H) s'éteindra.

Boutons du panneau de contrôle du laser

INTERRUPTEUR

Appuyez légèrement sur l'interrupteur (H) pour mettre le laser en marche.

BOUTONS FLÈCHE

Les boutons flèche (F, G) servent à ajuster/niveler la bulle dans son ampoule. Les boutons flèche simple (F) déplacent la bulle lentement. Les boutons flèche double (G) permettent d'ajuster la bulle rapidement.

BOUTON VITESSE/ROTATION

Le bouton vitesse/rotation (D) est utilisé pour ajuster la vitesse de rotation du faisceau laser à l'une de ses 3 vitesses pré-réglées.

La vitesse de la tête passera par les 3 vitesses, puis répétera cette séquence tant que le bouton vitesse/rotation restera appuyé.

SE RAPPELER QUE :

- Vitesse lente = faisceau intense
- Vitesse rapide = faisceau continu

BOUTON VEILLE

Appuyez sur le bouton veille (E) pour activer le Mode veille. Cela permet d'éteindre le faisceau laser et d'arrêter la rotation de la tête du laser. Le voyant DEL de veille (I) clignotera lorsque l'appareil sera en Mode veille.

REMARQUE : Le fait d'appuyer sur n'importe quel bouton flèche (F, G) activera aussi le Mode veille.

ATTENTION : Pour réduire tout risque d'exposition directe des yeux au faisceau laser, activez systématiquement le Mode veille avant d'observer le niveau à bulle.

INDICATEUR DE CHARGE

Le voyant DEL d'alimentation (H) se mettra à clignoter pour signaler la fin de vie des piles. À ce moment là, il ne restera qu'une courte durée de fonctionnement avant l'arrêt complet de l'appareil. Les piles doivent alors être changées le plus rapidement possible.

Utilisation du laser sur trépied

1. Arrimez solidement le trépied puis réglez-le à la hauteur désirée.
 2. Assurez-vous que le dessus du trépied est à peu près de niveau. Le laser ne pourra s'auto-niveler que si le dessus du trépied est lui-même nivelé à $\pm 5^\circ$. Si le laser est excessivement hors niveau, il émettra un bip sonore pour indiquer qu'il a atteint la limite de sa plage d'auto-nivelage. Il ne subira aucun dommage, mais il ne fonctionnera pas dans ces conditions « hors portée ».
 3. Arrimez le laser au trépied en vissant le boulon sur le trépied dans l'orifice femelle situé à l'envers du laser.
- REMARQUE :** Assurez-vous que le trépied que vous utilisez est équipé d'un boulon de 5/8 à 11 po pour sécuriser l'installation.
4. Allumez le laser puis ajustez sa vitesse de rotation et sa configuration.

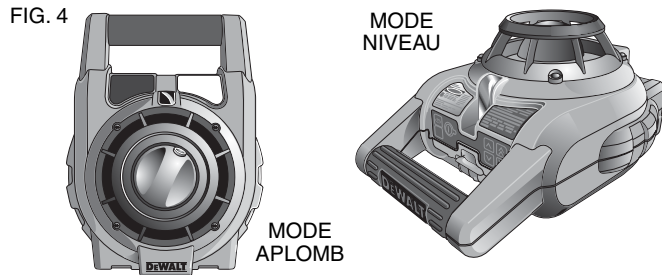

Utilisation du laser sur le sol (fig. 4)

Le niveau du laser peut être mis directement sur le sol pour effectuer nivelages et mises à plomb telle que la construction d'une charpente.

1. Disposez le laser sur une surface relativement lisse et plane où il ne sera pas déplacé.
2. Positionnez le laser pour régler le niveau ou l'aplomb tout comme indiqué.
3. Allumez le laser puis ajustez sa vitesse de rotation et sa configuration.

REMARQUE : Il sera plus facile d'ajuster le laser pour des applications murales si sa vitesse de rotation est réglée sur 0 r/min, et si la télécommande est utilisée pour aligner le laser avec les repères. La télécommande permet à un individu de configurer le laser.

Rotation manuelle de la tête

Le laser est équipé d'un boîtier en alliage protecteur disposé sur sa tête rotative pour prévenir tout dommage accidentel sur les lieux de

travail. On peut néanmoins avoir accès à la tête rotative et diriger manuellement le faisceau pour établir ou transférer un traçage.

Accessoires laser

Les accessoires recommandés pour cet appareil sont vendus séparément dans votre centre de réparation autorisé local.

⚠AVERTISSEMENT : Comme les accessoires autres que ceux offerts par DEWALT n'ont pas été testés avec ce produit, leur utilisation avec cet appareil pourrait comporter un danger. Pour réduire tout risque de blessure, seuls des accessoires DEWALT recommandés doivent être utilisés avec cet appareil.

Si vous avez besoin d'aide pour localiser ces accessoires, veuillez contacter DEWALT Industrial Tool Co., 701 East Joppa Road, Baltimore, MD 21286 ou appeler 1-800-4-DEWALT (1-800-433-9258) ou vous rendre sur notre site www.dewalt.com.

Lunettes de visualisation laser

Certains kits laser comprennent des lunettes de visualisation laser (fig. 5). Ces lunettes aux verres teintés rouges améliorent la visibilité du faisceau laser dans des conditions de luminosité intense, ou sur de longues distances lorsque le laser est utilisé en intérieur. Ces lunettes ne sont pas obligatoires pour l'utilisation du laser.

⚠ATTENTION : Ces lunettes ne sont pas homologuées ANSI en matière de lunettes de protection et ne doivent pas être utilisées avec d'autres outils. Ces lunettes ne protégeront pas vos yeux du faisceau laser.

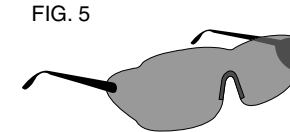

⚠ DANGER : POUR RÉDUIRE TOUT RISQUE DE DOMMAGES CORPORELS GRAVES, NE JAMAIS FIXER DES YEUX LE FAISCEAU LASER, ET CE, AVEC OU SANS LUNETTES.

Carte de détection de faisceau

Certains kits laser comprennent une carte de détection de faisceau (fig. 6) pour aider à localiser et marquer le faisceau laser. La carte de détection de faisceau augmente la visibilité du faisceau laser alors que le faisceau traverse la carte. La carte est graduée standard et métrique. Le faisceau laser traverse le plastique rouge et se reflète sur le ruban réfléchissant sur l'envers. L'aimant au sommet de la carte est conçu pour maintenir la carte de détection de faisceau sur des rails de plafonds ou des poteaux d'acier pour déterminer l'aplomb ou le niveau. Pour des résultats optimum avec la carte de détection de faisceau, le logo DEWALT doit vous faire face.

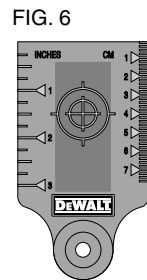

Capteur laser numérique : DW0742 (fig. 7, 8)

Certains kits laser comprennent un capteur laser numérique DEWALT. Le capteur laser numérique DEWALT permet de localiser un faisceau laser émis par un laser rotatif dans des conditions de lumière intense ou sur de longues distances. Le capteur peut être utilisé en intérieur ou en extérieur lorsque le faisceau laser est difficile à voir.

Le capteur ne peut être utilisé avec des lasers non rotatifs, mais est compatible avec la plupart des lasers rotatifs à faisceaux rouges ou à rayonnement infrarouge du marché. Le capteur produit à la

fois des signaux visuels au travers d'une fenêtre d'affichage (J) et audio au travers d'un haut-parleur (K) pour indiquer l'implantation d'un faisceau laser.

Le capteur laser numérique DEWALT peut être utilisé avec ou sans bride. Utilisé avec une bride, le capteur peut être positionné sur une tige graduée, un poteau d'aplomb, un montant ou pilier.

PILES (FIG. 7)

Le capteur laser numérique fonctionne avec une pile de 9 volts. Pour installer la pile fournie avec l'appareil, soulevez le couvercle du boîtier de la pile (L). Insérez la pile de 9 volts dans son compartiment, en l'alignant comme illustré sur l'icône en relief (M).

COMMANDES DU CAPTEUR (FIG. 8)

Le capteur est contrôlé par l'interrupteur (N) et le bouton volume (O).

En appuyant une fois sur l'interrupteur, on met le capteur en marche. La partie supérieure de la fenêtre affiche l'icône ON et celle du volume.

Le capteur laser numérique DEWALT comprend aussi un système d'arrêt automatique. Si le faisceau laser

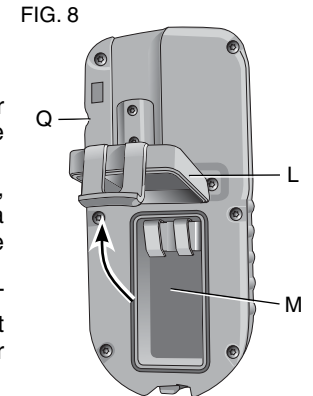
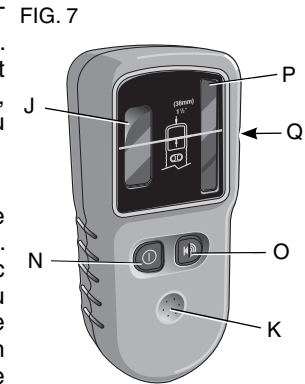

Français

rotatif ne rencontre pas la fenêtre de détection de faisceau, ou si aucun bouton n'est appuyé, le capteur s'arrêtera de lui-même au bout de 15 minutes.

Pour supprimer le signal sonore, appuyez sur le bouton une troisième fois ; l'icône de volume alors disparaîtra.





Fonctionnement du capteur (fig. 9)

1. Configurez et positionnez le laser rotatif suivant les directives du fabricant. Mettez le laser en marche puis assurez-vous que le laser pivote et émet un faisceau laser.

REMARQUE : Ce capteur a été conçu pour être utilisé seulement avec un laser rotatif. Le capteur ne fonctionnera pas avec un laser à faisceau fixe.

2. Mettez le capteur en marche en appuyant sur l'interrupteur (N).
3. Ajustez le volume comme désiré en suivant la procédure du paragraphe **Commandes du capteur**.

FIG. 9

		INDICATEURS				
		Au-dessus du niveau	Légèrement au-dessus du niveau	Au niveau	Légèrement au-dessous du niveau	Au-dessous du niveau
signal sonore		bip rapide	bip rapide	tonalité constante	bip lent	bip lent
icône affichée						

4. Positionnez le capteur de façon à ce que la fenêtre du capteur (P) se trouve face au faisceau laser produit par le laser rotatif. Déplacez le capteur vers le haut ou le bas dans la zone du faisceau, jusqu'à ce que le capteur soit centré. Pour toute information sur les indicateurs d'affichage et les indicateurs sonores, se reporter au tableau intitulé **Indicateurs** (fig. 9).
5. Utilisez les entailles (Q) pour marquer avec précision la position du faisceau laser.

FIG. 10

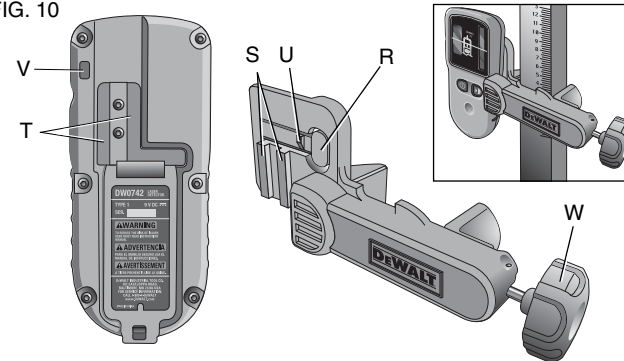

INSTALLATION SUR UNE TIGE GRADUÉE (FIG. 10)

1. Pour fixer votre capteur sur une tige graduée, attachez tout d'abord le capteur à la fixation en poussant sur son système de verrouillage (R). Faites glisser les rails (S) sur la fixation autour du rail (T) du capteur jusqu'à ce que le système de verrouillage (U) de la fixation s'enclenche dans le trou du système de verrouillage (V) du capteur.

2. Ouvrez les mâchoires de la fixation en faisant tourner le bouton de fixation (W) vers la gauche.
3. Positionnez le capteur à la hauteur désirée puis tournez le bouton de fixation vers la droite pour arrimer la fixation sur la tige.
4. Pour ajuster la hauteur, desserrez légèrement la fixation, repositionnez puis resserrez.

Entretien et rangement du capteur

- Éliminez toute saleté ou graisse de la surface externe du capteur à l'aide d'un chiffon ou d'une brosse non-métallique douce.
- Le capteur laser numérique DEWALT résiste à l'eau de pluie mais n'est pas submersible. Ne versez pas d'eau sur l'appareil et ne l'immergez pas.
- Le meilleur endroit de rangement est un lieu frais et sec, à l'abri de la lumière solaire directe et de tout excès de température.

Réparation du capteur

À l'exception des piles, le capteur laser numérique ne comporte aucune pièce réparable par l'utilisateur. Ne pas démonter l'appareil. Toute altération non autorisée du capteur en annulera la garantie.

Guide de dépannage du capteur

LE CAPTEUR REFUSE DE SE METTRE EN MARCHÉ.

- Pressez puis relâchez l'interrupteur.
- Vérifiez si la pile est en place et bien positionnée.
- Si le capteur est très froid, laissez-le se réchauffer dans un lieu chauffé.
- Changez la pile de 9 volts. Remettez l'appareil en marche.
- Si le problème persiste, rapportez le capteur dans un centre de réparation DEWALT.

LE HAUT-PARLEUR DU CAPTEUR N'ÉMET AUCUN SON.

- Assurez-vous que le capteur est bien en marche,
- Appuyez sur le bouton volume. Il passera de fort à faible puis à muet.
- Assurez-vous que le laser rotatif peut pivoter et qu'il émet bien un faisceau laser.
- Si le problème persiste, rapportez-le dans un centre de réparation DEWALT.

LE CAPTEUR REFUSE DE RÉPONDRE AVEC UN LASER À FAISCEAU FIXE.

- Le capteur laser numérique DEWALT a été conçu pour fonctionner exclusivement avec des lasers rotatifs.

LE CAPTEUR ÉMET UN SON MAIS L'AFFICHAGE LCD NE FONCTIONNE PAS.

- Si le capteur est très froid, laissez-le se réchauffer dans un lieu chauffé.
- Si le problème persiste, rapportez le capteur dans un centre de réparation DEWALT.

Tige graduée de construction

⚠ DANGER : NE JAMAIS tenter d'utiliser une tige graduée par temps orageux ou à proximité de fils électriques suspendus. Il y a danger de mort ou de dommages corporels graves.

Certains kits laser comprennent une tige graduée. La tige graduée DEWALT est graduée sur les deux côtés et constituée de sections télescopiques. Un bouton à ressort permet le verrouillage de la tige graduée à différentes longueurs.

L'échelle de mesure à l'avant de la tige graduée commence au bas de la tige. Utilisez cette mesure du bas vers le haut lors de travaux de nivellement ou d'évaluation.

L'arrière de la tige graduée a été conçu pour mesurer les hauteurs de plafonds, poutrelles, etc. Allongez à fond la section supérieure de la tige graduée jusqu'à ce que le bouton se verrouille dans la section antérieure. Étirez la section soit jusqu'à ce qu'elle se verrouille dans la section adjacente soit jusqu'à ce que la tige graduée touche le plafond ou la poutrelle. La hauteur est lue là où la dernière section étirée sort de la section antérieure inférieure, comme illustré en figure 11.

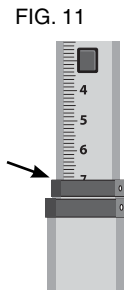

Utilisation du laser avec un montage mural (fig. 12)

Certains kits laser comprennent un montage mural. Il peut être utilisé pour rattacher un outil à un rail ou un angle de plafond, et pour aider à l'installation d'un plafond acoustique. Suivez les instructions ci-après pour utiliser un montage mural.

ATTENTION : Avant de rattacher le niveau laser à un rail mural ou un angle de plafond, assurez-vous bien que le rail ou l'angle soit solidement arrimé.

1. Installez le laser sur la base de montage (X) en alignant le trou (Y) sous le laser avec le trou (Z) de la base de montage. Insérez le pied arrière en caoutchouc dans l'orifice de la base de montage (AA). Vissez le bouton de montage (BB) pour fixer le laser.
2. Avec l'échelle de mesure du montage mural (CC) en face de vous, poussez le levier de serrage (DD) vers l'intérieur pour ouvrir les mâchoires de la fixation (EE).
3. Positionnez les mâchoires de la fixation (EE) autour du rail mural ou de l'angle de plafond, puis relâchez le levier de serrage (DD)

pour refermer les mâchoires sur le rail. Assurez-vous que la fixation murale est bien arrimée avant de continuer.

ATTENTION : Utilisez systématiquement un dispositif de suspension métallique pour plafond ou un matériau équivalent, en plus du bouton de verrouillage de la fixation du montage mural pour sécuriser le niveau laser alors que vous l'installez au mur. Introduisez le dispositif de suspension au travers du manche du niveau laser. NE PAS l'introduire au travers du boîtier protecteur. Des vis supplémentaires de renfort peuvent être utilisées pour fixer le montage mural directement au mur. Les trous de vis (FF) sont situés sur le dessus du montage mural.

FIG. 12

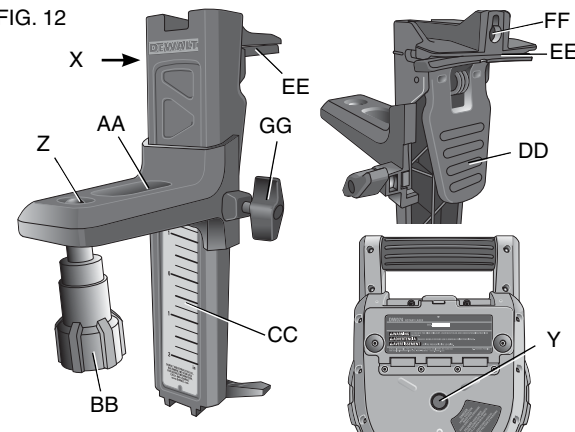

4. L'appareil peut être ajusté vers le haut ou le bas à la hauteur de travail souhaitée. Pour modifier la hauteur, dévissez le bouton de verrouillage (GG) situé sur le côté du montage mural pour

déplacer le niveau laser vers le haut ou le bas et en ajuster la hauteur. Soutenez la base de montage lorsque vous ajustez la hauteur.

5. Utilisez l'échelle de mesure du montage mural (CC) pour déterminer votre repère.

REMARQUE : Il peut être utile de mettre l'appareil en marche et d'en faire pivoter la tête rotative pour placer un point sur l'une des mesures du laser. La carte de détection de faisceau DEWALT est graduée à 38 mm (1-1/2 po), aussi, il sera peut-être plus facile de régler l'écart du laser à 38 mm (1-1/2 po) dessous le rail.

6. Une fois le laser positionné à la hauteur souhaitée, resserrez le bouton de verrouillage (GG) pour maintenir cette position.

MAINTENANCE DU LASER

- Dans certaines conditions, la lentille en verre à l'intérieur de la tête rotative pourra se couvrir de saleté ou de débris. Cela affectera la qualité du faisceau et sa plage de fonctionnement. La lentille doit être nettoyée avec un coton tige humide comme illustré en figure 13.
- Le cache en caoutchouc flexible peut être nettoyé avec un chiffon humide non pelucheux comme du coton. **N'UTILISEZ QUE DE L'EAU – N'UTILISEZ JAMAIS** de nettoyeurs ou solvants. Laissez l'appareil sécher à l'air libre avant de l'entreposer.
- Pour maintenir la précision de votre travail, vérifiez souvent le calibrage du laser. Se reporter au paragraphe **Vérification du calibrage**.

FIG. 13

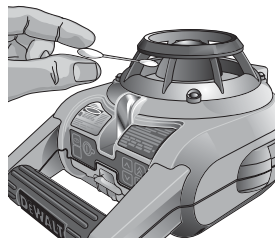

- Le calibrage ou toute autre réparation d'entretien peut être fait par les centres de réparation DEWALT. Deux vérifications de calibrage sont incluses conformément au Contrat de service de réparation gratuit d'un an DEWALT.
- Après toute utilisation, entreposez le laser dans son boîtier d'origine.
- Ne pas entreposer le laser dans son boîtier s'il est humide. Séchez les parties externes à l'aide d'un chiffon sec et doux et le laisser sécher à l'air libre.
- Ne pas l'entreposer à des températures inférieures à -18 °C (0 °F) ou supérieures à 41 °C (105 °F).

⚠ AVERTISSEMENT : Ne jamais utiliser de solvants ou tout autre produit chimique décapant pour nettoyer les parties non métalliques de l'outil. Ces produits chimiques pourraient en attaquer les matériaux utilisés. Utilisez un chiffon humidifié avec de l'eau et un savon doux. Protégez l'appareil de tout liquide. N'immergez aucune partie de l'appareil dans un liquide. N'utilisez jamais d'air comprimé pour nettoyer le laser.

Vérification du calibrage (fig. 14–16)

Des vérifications de calibrage doivent être faites fréquemment. Cette section fournit les instructions nécessaires pour effectuer une vérification de calibrage simple de votre laser rotatif DEWALT. Les vérifications de calibrage ne servent pas à calibrer le laser. En d'autres mots, ces vérifications ne corrigent pas les erreurs de nivelage ou d'aplomb du laser. Ces vérifications indiquent par contre si le laser présente une ligne de niveau ou d'aplomb correcte. Ces vérifications ne peuvent pas remplacer le calibrage professionnel effectué par un centre de réparation DEWALT.

VÉRIFICATION DE CALIBRAGE (AXE DES X)

1. Installez un trépied entre deux murs situés à au moins 50 pieds (15,3 m) l'un de l'autre. L'emplacement exact du trépied n'est pas très important.
2. Installez l'appareil laser sur le trépied de façon à ce que l'axe des X pointe directement vers l'un des murs.
3. Mettez le laser en marche et laissez-le s'auto-niveler.
4. Marquez et mesurez les points A et B sur les murs comme illustré en figure 15.

FIG. 15

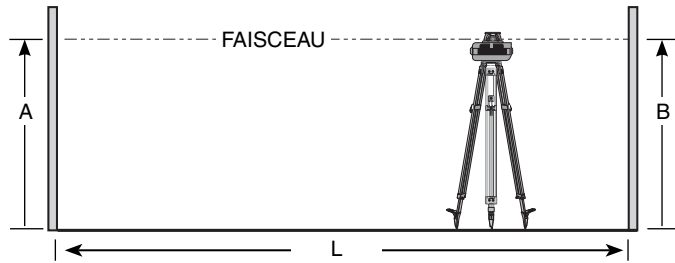

5. Faites pivoter l'appareil laser dans son entier à 180° pour que l'axe des X pointe directement sur le mur opposé.
6. Laissez l'appareil laser s'auto-niveler, puis marquez et mesurez les points AA et BB sur les murs comme illustré en figure 16.

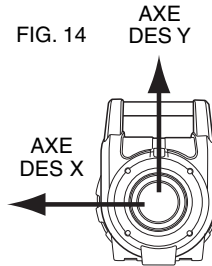
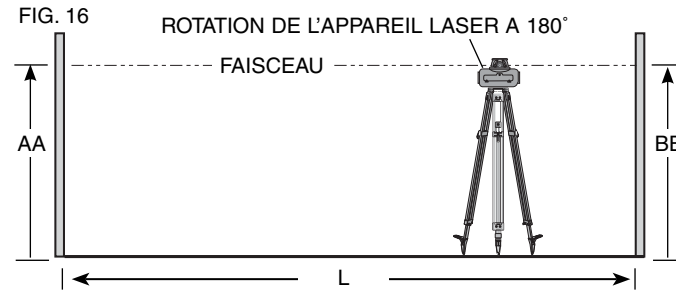

FIG. 14



7. Calculez la marge d'erreur en utilisant l'équation suivante :
Marge d'erreur = (AA - A) - (BB - B)
8. Comparez la marge d'erreur avec les limites permises indiquées dans le tableau suivant.

Distance entre les murs	Erreur permise
L = 15,3 m (50 pi)	6 mm (1/4 po)
L = 22,9 m (75 pi)	9 mm (3/8 po)
L = 30,5 m (100 pi)	12 mm (1/2 po)

VÉRIFICATION DE CALIBRAGE (AXE DES Y)

Répétez la procédure précédente, mais en positionnant l'appareil laser de façon à ce que l'axe des Y pointe directement vers les murs.

VÉRIFICATION DE L'APLOMB (FIG. 17)

1. En utilisant un fil à plomb comme référence, marquez le haut et le bas d'un mur. (Assurez-vous de marquer le mur et non le sol ou le plafond.)
2. Arrimez le laser rotatif solidement au sol à approximativement 1 m (3 pi) du mur.
3. Mettez le laser en marche et de niveau à l'aide des boutons flèche pour centrer la bulle. Mettez l'appareil en vitesse de rotation lente pour une visibilité maximale, en vous assurant que le faisceau traverse bien le repère au pied du mur. Vérifiez à nouveau la position de la bulle pour vous assurer qu'elle est toujours bien centrée.
4. Si le centre du faisceau s'aligne avec les marques au pied et au sommet du mur, le laser est correctement calibré.

REMARQUE : Cette vérification devrait être faite sur un mur dont la hauteur n'est pas inférieure au mur le plus élevé sur lequel le laser sera utilisé.

Réparations

Pour assurer votre SÉCURITÉ et la FIABILITÉ du produit, toute réparation, et toute maintenance et réglage doivent être effectués par un centre de réparation en usine DEWALT, un centre de réparation DEWALT autorisé ou tout autre personnel de réparation qualifié. Utilisez systématiquement des pièces de rechange d'origine.

FIG. 17

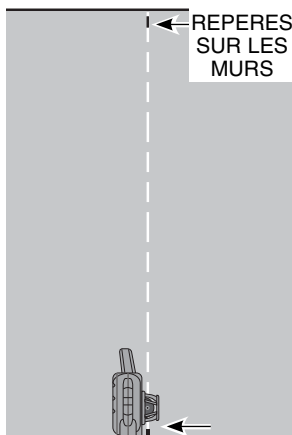

Garantie limitée de trois ans

DEWALT réparera, à ses frais, tout défaut pour vice de matière ou de fabrication pendant trois ans à compter de la date d'achat. Cette garantie ne couvre pas l'usure normale de l'appareil ou tout usage abusif. Pour toute information complémentaire relative à la couverture de la garantie et aux réparations prises en charge par celle-ci, visitez le site : www.dewalt.com ou appelez le 1-800-4-DEWALT (1-800-433-9258). Cette garantie ne s'applique pas aux accessoires ou à tout dommage causé par des réparations effectuées ou tentées par un tiers. Cette garantie confère des droits légaux particuliers à l'acheteur, mais celui-ci pourrait aussi bénéficier d'autres droits variant d'un territoire à l'autre.

En plus de cette garantie, les outils DEWALT sont couverts par :

ENTRETIEN GRATUIT D'UN AN

DEWALT maintiendra l'outil et remplacera gratuitement toute pièce usagée suite à une utilisation normale, à tout moment pendant l'année qui suit la date d'achat.

GARANTIE DE REMBOURSEMENT DE 90 JOURS

Si pour une raison quelconque vous n'êtes pas complètement satisfait des performances de votre outil électrique, votre laser ou cloueur DEWALT, vous pouvez le rapporter dans les 90 jours à compter de la date d'achat, accompagné de son reçu, contre son remboursement intégral (aucune justification ne vous sera demandée).

AMÉRIQUE LATINE : Cette garantie ne s'applique pas aux produits vendus en Amérique Latine. Pour les produits vendus en Amérique Latine, veuillez vous reporter aux informations de garantie spécifiques au pays contenues dans l'emballage, appeler la compagnie locale ou consulter les informations relatives à la garantie sur le site web.

**REPLACEMENT GRATUIT DES ÉTIQUETTES
D'AVERTISSEMENT** : En cas de perte ou d'illisibilité des étiquettes
d'avertissement (fig. 1), appeler le 1-800-4-DEWALT pour les faire
remplacer gratuitement.

Français

SI TIENE ALGUNA PREGUNTA O ALGÚN COMENTARIO QUE HACER CON RESPECTO A ESTA O CUALQUIER OTRA HERRAMIENTA DEWALT, LLÁMENOS SIN CARGO AL: 1-800-4-DEWALT (1-800-433-9258).



¡ADVERTENCIA! Lea todas las instrucciones hasta comprenderlas. El incumplimiento con cualquiera de las instrucciones siguientes puede resultar en descarga eléctrica, incendio y/o lesiones corporales graves.

GUARDE ESTAS INSTRUCCIONES

Instrucciones de seguridad para láseres

- **No opere el láser en atmósferas explosivas, como en presencia de líquidos, gases o polvos inflamables.** Las herramientas eléctricas producen chispas que pueden inflamar el polvo o los gases.
- **Sólo utilice el láser con las unidades de batería específicamente indicadas.** El uso de cualquier otro tipo de unidad de batería puede producir un riesgo de incendio.
- **Cuando no esté en uso, almacene el láser fuera del alcance de niños y otras personas no capacitadas para operarlo.** Los láseres son peligrosos en manos de usuarios no capacitados.
- **Use sólo los accesorios recomendados por el fabricante para su modelo.** Algunos accesorios pueden ser apropiados para un modelo de láser pero pueden producir un riesgo de lesión cuando se utilizan con otro modelo.
- **El servicio a la herramienta DEBE ser realizado sólo por personal de reparación calificado.** Las reparaciones, el servicio o mantenimiento realizados por personal no calificado pueden resultar en lesiones. Para ubicar su centro de servicio DEWALT más cercano, llame al 1-800-4-DEWALT (1-800-433-9258) o vaya a <http://www.dewalt.com> en la Internet.
- **No use herramientas ópticas tales como telescopios o teodolitos para ver el rayo láser.** Podría resultar en una lesión grave a los ojos.
- **No sitúe el láser en una posición que pueda resultar, ya sea intencionadamente o sin querer, en que alguien mire directamente al rayo láser.** Podría resultar en una lesión grave a los ojos.
- **No sitúe el láser cerca de una superficie reflectante que pueda reflejar el rayo láser hacia los ojos de alguna persona.** Podría resultar en una lesión grave a los ojos.
- **Apague el láser cuando no esté en uso.** Si lo deja encendido, aumenta el riesgo de que alguien mire directamente al rayo láser.
- **No opere el láser en la presencia de niños ni permita que un niño opere el láser.** Puede resultar en una lesión grave a los ojos.
- **No quite ni escriba sobre las etiquetas de advertencia.** Si se quitan las etiquetas, el usuario y otras personas pueden quedar expuestos a radiación sin saberlo.
- **Ponga el láser sobre una superficie nivelada, de modo que esté bien apoyado.** Si el láser se cayera, podría dañarse o producir lesiones graves.
- **Vístase debidamente. No se ponga ropa suelta o joyas. Recójase el cabello si lo tiene largo. Mantenga su pelo, ropa y guantes alejados de las piezas en movimiento.** La ropa suelta, las joyas y el pelo largo pueden quedar atrapados en piezas en movimiento. Los orificios de ventilación suelen cubrir piezas en movimiento, por lo que también se deben evitar.

⚠ ADVERTENCIA: El uso de controles, los ajustes o la ejecución de procedimientos diferentes a los aquí especificados, puede resultar en una exposición peligrosa a radiación.

⚠ ¡ADVERTENCIA! NO DESARME EL LÁSER ROTATIVO. No contiene piezas que el usuario pueda reparar. Si desarma el láser rotativo, toda garantía del producto quedará nula. No modifique el producto de ninguna forma. La modificación de la herramienta puede resultar en una exposición peligrosa a radiación láser.

- La etiqueta de su herramienta puede incluir los siguientes símbolos.

V voltios nm.. longitud de onda en nanómetros
 mW milivatios IIIa.. láser de clase IIIa
 * símbolo de
 advertencia de láser

FIG. 1

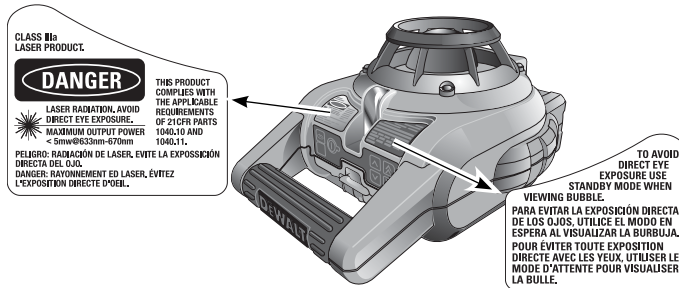

Español

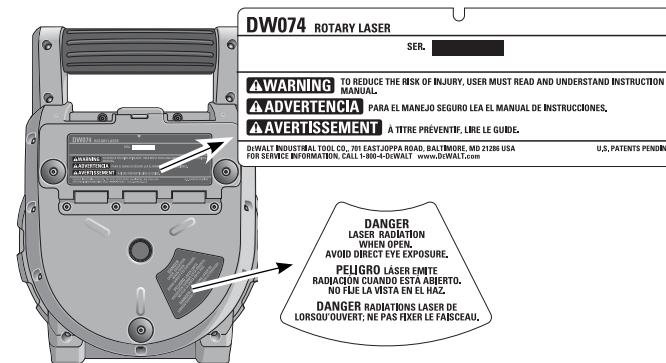

- Para su conveniencia y seguridad, su láser tiene las siguientes etiquetas (Fig. 1).

EVITE LA EXPOSICIÓN: ESTAS APERTURAS EMITEN RADIACIÓN LÁSER.
PELIGRO: RADIACIÓN LÁSER. EVITE LA EXPOSICIÓN DIRECTA DE LOS OJOS.

Información sobre el láser

El láser rotativo inalámbrico DW074 está catalogado como un PRODUCTO LÁSER DE CLASE IIIa y cumple con el requisito aplicable del título 21 del Código de Reglamentación Federal presentado por: el Ministerio de Salud, Educación y Bienestar; el Organismo de Control de Alimentos y Medicamentos (Food and Drug Administration); el Centro para Dispositivos y Salud Radiológica.

Estos dispositivos cumplen con la Parte 15 del Reglamento de la FCC. Su operación está sujeta a las siguientes dos condiciones:
 (1) este dispositivo no puede causar interferencia dañina y

(2) este dispositivo debe aceptar cualquier interferencia que reciba, incluyendo aquella interferencia que pueda producir una operación no deseada.

NOTA: Este equipo ha sido probado y se ha encontrado que cumple con los límites establecidos para dispositivos digitales Clase B, en conformidad con la Parte 15 del Reglamento de la FCC. Estos límites están diseñados para ofrecer un nivel razonable de protección contra la interferencia dañina en instalaciones residenciales. Este equipo genera, utiliza y puede emitir energía de radiofrecuencia y, si no se instala y utiliza de acuerdo a las instrucciones proporcionadas, puede producir una interferencia dañina a la comunicación radial. Sin embargo, no existen garantías de que no ocurra interferencia alguna en una instalación en particular. Si este equipo produce interferencia dañina a su recepción radial y de televisión, lo que puede ser determinado al apagar y volver a encender el equipo, se pide al usuario que corrija la interferencia implementando una o más de las siguientes medidas:

- Cambie la orientación o el lugar donde está ubicada la antena receptora.
- Aumente el espacio que separa al equipo del receptor.
- Conecte el equipo a una toma de corriente que esté en un circuito diferente al circuito al que está conectado el receptor.
- Consulte con el concesionario o con un técnico de radio y televisión con experiencia que pueda ayudarle.

Estos dispositivos digitales de Clase B cumplen con ICES-003 del Ministerio de la Industria de Canadá.

ESPECIFICACIONES	
Fuente de luz	Diodo láser semiconductor
Longitud de onda del láser	Visible, de 630 a 680 nm
Potencia del láser	< 5 mw, LÁSER DE CLASE IIIa PRODUCTO

Velocidad de rotación	0 – 600 rpm
Rango de autonivelación	± 5 °
Rango visible en interior	Diámetro de 61 m (200 pies)
Rango con el detector	Diámetro de 450 m (1500 pies)
Precisión de nivel	± 2 mm por 10 m (± 1/4 pulg. por 100 pies)
Fuente de alimentación	2 pilas tipo D
Temperatura de funcionamiento	-5 °C a 50 °C (23 °F a 122 °F)
Temperatura de almacenamiento	-20 °C a 70 °C (-4 °F a 158 °F)
Entorno	Resistente al agua

Instrucciones de seguridad importantes para pilas

⚠ ADVERTENCIA: *Las pilas pueden explotar o tener fugas y pueden causar lesiones o incendios. Para reducir este riesgo:*

- *Siga bien todas las instrucciones y advertencias en la etiqueta y el paquete de la pila.*
- *Fíjese siempre que las pilas vayan insertadas en la dirección correcta de polaridad (+ y -), como aparece marcado en la pila y el equipo.*
- *No haga cortocircuito con los terminales de la pila.*
- *No cargue las pilas.*
- *No mezcle pilas viejas con pilas nuevas. Cámbielas todas al mismo tiempo por pilas nuevas de la misma marca y tipo.*
- *Si las pilas se gastan completamente, retírelas de inmediato y desponga de ellas de acuerdo a los códigos locales.*
- *No queme las pilas.*
- *Mantenga las pilas fuera del alcance de niños.*
- *Si el dispositivo no será utilizado por varios meses, retire las pilas.*

GUARDE ESTAS INSTRUCCIONES PARA FUTURAS CONSULTAS

FUNCIONAMIENTO DEL LÁSER

- Para prolongar la duración de las pilas, apague el láser cuando no esté en uso.
- Para asegurar la precisión de su trabajo, revise con frecuencia que el láser esté calibrado. Remítase a **Control de calibrado en el campo**, bajo **Mantenimiento del láser**.
- Antes de intentar utilizar el láser, asegúrese de que la herramienta esté colocada sobre una superficie relativamente pareja y estable.
- Siempre marque el centro de la línea o el punto del láser. Si marca partes diferentes del rayo cada vez, introducirá un grado de error en sus medidas.
- Para aumentar la distancia y precisión de su operación, monte el láser en el centro del área de trabajo.
- Cuando use un trípode o la pared, soporte bien el láser.
- Cuando trabaje adentro, una velocidad menor del cabezal rotativo producirá una línea visiblemente más luminosa, mientras que una velocidad mayor del cabezal rotativo producirá una línea visiblemente más sólida.
- Para aumentar la visibilidad del rayo, use gafas especialmente diseñadas para ello y/o use una tarjeta para detección de láser para ayudarle a encontrar el rayo.
- Los cambios extremos de temperatura pueden causar el movimiento o desplazamiento de las estructuras edificadas, los trípodes metálicos y equipos, etc. lo cual puede afectar la precisión. Compruebe con frecuencia el nivel de precisión mientras trabaje.

- Cuando trabaje con el detector digital de láser DEWALT, fije la velocidad de rotación del láser al nivel más alto.
- Si el láser se cae o recibe un golpe fuerte, mande a examinar el sistema de calibrado a un centro de servicio calificado antes de utilizar el láser.

FIG. 2

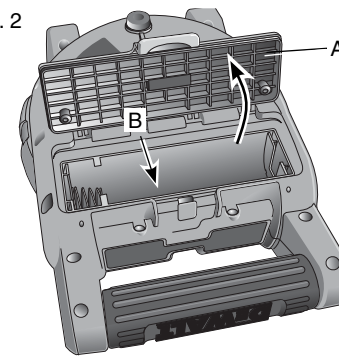

Cómo instalar y retirar las pilas (Fig. 2)

NOTA: Esta herramienta usa dos pilas tipo D.

CÓMO INSTALAR LA UNIDAD DE BATERÍA

1. Levante la tapa del compartimento de pilas (A), como lo muestra la Figura 1.
2. Inserte dos pilas tipo D nuevas en el compartimento, posicionándolas de acuerdo al ícono grabado (B) en el interior del compartimento.

Panel de control del láser

El láser es controlado por el botón de encendido (C), el botón de velocidad/rotación (D) y el botón de espera (E). Los cuatro botones de flecha (F, G) son usados para ajustar la ampolla de burbuja en la modalidad vertical. Las dos luces LED indicadoras son usadas para indicar encendido/pila baja (H) y la modalidad de espera (I).

Encendido

Verifique que las pilas estén debidamente instaladas y que la tapa del compartimiento de las pilas esté firmemente cerrada.

ATENCIÓN: El láser funcionará aún si la compuerta no está debidamente asegurada. Siempre verifique que la tapa del compartimiento de las pilas esté cerrada y asegurada, para que las pilas queden bien seguras.

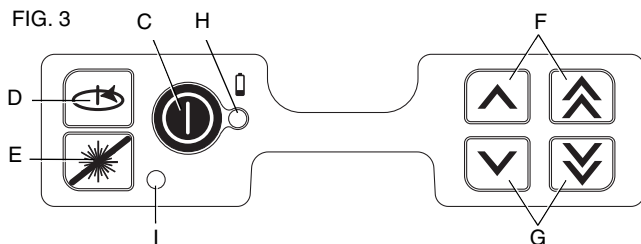

ENCENDIDO DEL LÁSER EN MODALIDAD HORIZONTAL (AUTONIVELACIÓN) (FIG. 3)

1. Para encender el láser, presione suavemente el botón de encendido (C). La luz LED indicadora de encendido (H) se prenderá.
2. La unidad se nivelará automáticamente.

3. Cuando la unidad se haya terminado de nivelar, el rayo láser se encenderá y el rotor operará en la velocidad más recientemente configurada.
4. Presione el botón de velocidad/rotación (D) para seleccionar una velocidad de rotación diferente si así lo desea.

NOTA: La luz LED indicadora de encendido (H) se usa para indicar encendido (constante) y pila baja (destellante).

NOTA: El cabezal empezará o continuará la rotación una vez que el láser esté nivelado.

ENCENDIDO DEL LÁSER EN MODALIDAD VERTICAL (NIVELACIÓN MANUAL)

1. Para encender el láser, presione suavemente el botón de encendido (C). La luz LED indicadora de encendido (H) se iluminará y el LED indicador de la modalidad de espera (I) empezará a destellar.

NOTA: La unidad entra automáticamente en modalidad de espera cuando está en modalidad vertical.

2. Nivele manualmente el láser con los cuatro botones de flecha (F, G).
3. Presione suavemente el botón de espera (E) o el botón de velocidad/rotación (D) para desactivar la modalidad de espera.
4. Presione el botón de velocidad/rotación (D) para seleccionar la velocidad de rotación deseada.

NIVELACIÓN DEL LÁSER EN MODALIDAD VERTICAL

1. Presione suavemente el botón de espera (E) para activar la modalidad de espera.

⚠ ATENCIÓN: Para reducir el riesgo de exposición directa del rayo láser a los ojos, siempre active la modalidad de espera antes de mirar la ampolla de burbuja.

2. Mire desde arriba de la unidad hacia abajo en línea recta para ver la posición de la ampolla de burbuja.

NOTA: Si ve la burbuja desde cualquier otro ángulo, fuera de hacia abajo en línea recta desde arriba, resultará en una lectura imprecisa del nivel.

3. Centre la burbuja exactamente sobre el punto medio entre las marcaciones de la ampolla. Para ajustar la burbuja, apriete los botones de flecha hacia arriba y hacia abajo (F, G). Los botones de flecha simple mueven la burbuja lentamente; los botones de flecha doble ajustan la burbuja con mayor rapidez.

4. Presione suavemente el botón de espera (E) o el botón de velocidad/rotación (D) para desactivar la modalidad de espera.

APAGADO DEL LÁSER

Presione suavemente el botón de encendido (C) para apagar el láser. La luz LED indicadora de encendido (H) se apagará.

Botones del panel de control del láser

BOTÓN DE ENCENDIDO/APAGADO

Presione el botón de encendido/apagado (H) para encender y apagar la unidad.

BOTONES DE FLECHA

Los botones de flecha (F, G) se usan para ajustar/nivelar la burbuja de la ampolla. Los botones de flecha simple (F) mueven la burbuja lentamente; los botones de flecha doble (G) ajustan la burbuja con mayor rapidez.

BOTÓN DE VELOCIDAD/ROTACIÓN

El botón de velocidad/rotación (D) se utiliza para ajustar la velocidad de rotación del rayo láser en sus 3 velocidades preconfiguradas.

La velocidad del cabezal pasa por las 3 velocidades y luego repite la secuencia cada vez que se aprieta el botón de velocidad/rotación.

RECUERDE:

Velocidad menor = Rayo luminoso

Velocidad mayor = Rayo sólido

BOTÓN DE ESPERA

Presione el botón de espera (E) para activar la modalidad de espera. Esto apaga el rayo láser y detiene la rotación del cabezal del láser. La luz LED indicadora de espera (I) destellará cuando la unidad esté en modalidad de espera.

NOTA: También activará la modalidad de espera si presiona cualquiera de los botones de flecha (F, G).

⚠ATENCIÓN: Para reducir el riesgo de exposición directa del rayo láser a los ojos, siempre active la modalidad de espera antes de mirar la ampolla de burbuja.

INDICACIÓN DE PILA BAJA

Cuando las pilas lleguen al final de su vida útil, la luz LED indicadora de encendido (H) comenzará a destellar. Cuando se observe esta señal, quedará muy poco tiempo de funcionamiento antes de que la unidad se apague por completo. Las pilas deberán ser cambiadas por pilas nuevas lo antes posible.

Uso del láser con un trípode

1. Posicione el trípode en una superficie estable y fíjelo a la altura deseada.
2. Verifique que la parte superior del trípode esté más o menos nivelada. El láser se autonivelará sólo si la parte superior del trípode está a $\pm 5^\circ$ de nivel. Si el láser está muy fuera de nivel, emitirá un bip cuando alcance el límite de su rango de nivelación. El láser no se dañará, pero no funcionará si no está nivelado.
3. Fije el láser al trípode atornillando el botón enroscable en la hembra que se encuentra en la parte inferior del láser.

NOTA: Verifique que el trípode con el que está trabajando tenga un tornillo enroscable de 5/8 pulg. – 11 para asegurar un montaje firme.

4. Encienda el láser y ajuste la velocidad de rotación y los controles, según su preferencia.

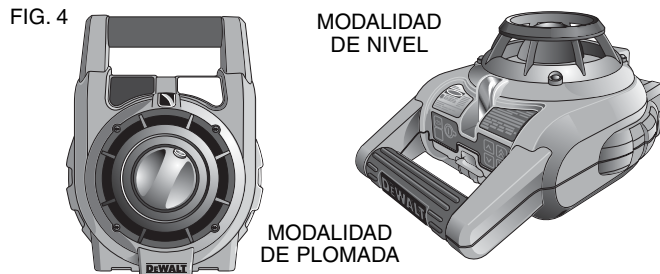

Uso del láser directamente en el piso (Fig. 4)

El nivel láser puede ponerse directamente en el piso para aplicaciones de nivel y plomada, tales como para cuadrar paredes.

1. Coloque el láser sobre una superficie relativamente suave y nivelada en la que no será movido.
2. Posicione el láser para indicar nivel o plomada, como aparece ilustrado.
3. Encienda el láser y ajuste la velocidad de rotación y los controles, según su preferencia.

NOTA: Será más fácil preparar el láser para aplicaciones de pared si la velocidad de rotación está configurada en 0 rpms y si el control remoto es utilizado para alinear el láser con las marcas de control. El control remoto permite que una persona configure el láser.

Rotación manual del cabezal

El láser está diseñado con una jaula protectora antivuelco entorno al cabezal para evitar daños accidentales causados por las actividades del lugar de trabajo. Igualmente podrá tener acceso al cabezal rotativo y dirigir manualmente el rayo para establecer o transferir una marca.

Accesorios para el láser

Podrá comprar accesorios recomendados para uso con su herramienta en el centro de servicio de su fábrica local.

⚠ADVERTENCIA: Como otros accesorios fuera de los ofrecidos por DEWALT no han sido probados con este producto, el uso de tales accesorios con esta herramienta podría ser peligroso. Para reducir el riesgo de lesiones, sólo se deberían usar los accesorios recomendados por DEWALT con este producto.

Si necesita ayuda para ubicar algún accesorio, por favor póngase en contacto con DEWALT Industrial Tool Co., 701 East Joppa Road, Baltimore, MD 21286, llame al 1-800-4-DEWALT (1-800-433-9258) o visite nuestro sitio Web www.dewalt.com.

Gafas láser

Algunos kits de láser incluyen un par de gafas láser (Fig. 5). Estas gafas de lentes rojas mejoran la visibilidad del rayo láser en condiciones de mucha luz o de distancias extensas cuando el láser es utilizado para aplicaciones de interior. El uso de estas gafas no es requisito para operar el láser.

⚠ATENCIÓN: Estas gafas no son gafas de seguridad aprobadas por ANSI y no deberían ser utilizadas al operar otras herramientas. Estas gafas no impiden la entrada del rayo láser en sus ojos.

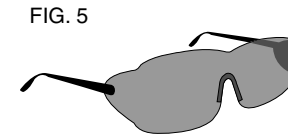

⚠ PELIGRO: PARA REDUCIR EL RIESGO DE LESIONES CORPORALES GRAVES, NUNCA MIRE DIRECTAMENTE AL RAYO LÁSER, CON O SIN ESTAS GAFAS.

Tarjeta para detección de láser

Algunos kits de láser incluyen una tarjeta para detección de láser (Fig. 6) para ayudar a ubicar y marcar el rayo láser. La tarjeta para detección de láser mejora la visibilidad del rayo láser cuando este cruza por encima de la tarjeta. La tarjeta está reglada para medir en el sistema métrico o imperial. El rayo láser atraviesa el plástico rojo y se refleja mediante la cinta reflectora del dorso de la tarjeta. El imán que se encuentra en la parte superior de la tarjeta está diseñado para colocar la tarjeta de detección de láser en un riel de techo o en pies derechos de acero, para determinar la posición de nivel y plomada. Para mejores resultados al usar la tarjeta de detección de láser, el logo de DEWALT debería quedar mirando en su dirección.

FIG. 6

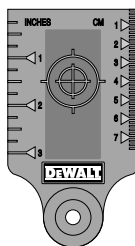

Detector digital de láser: DW0742 (Fig. 7, 8)

Algunos kits de láser incluyen un detector digital de láser DEWALT. El detector digital de láser DEWALT permite ubicar un rayo láser emitido por un láser rotativo en condiciones de mucha luz o de distancias extensas. El detector puede ser utilizado en condiciones que dificulten la ubicación del rayo láser tanto en el interior como en el exterior.

El detector no puede usarse con láseres no rotativos, pero es compatible con la mayoría de los láseres rotativos de rayos rojos o infrarrojos (invisibles) del mercado. El detector produce señales

tanto visuales a través de la pantalla (J) como auditivas por el parlante (K), para indicar la ubicación del rayo láser.

El detector digital de láser DEWALT FIG. 7

puede ser usado con o sin la pinza del detector. Cuando se utiliza con la pinza, el detector puede colocarse sobre una vara graduada, una vara de nivel, un pie derecho o un poste.

PILAS (FIG. 7)

El detector digital de láser usa una pila de 9 voltios. Para instalar la pila suministrada, levante la tapa del compartimiento de la pila (L). Coloque la pila de 9 voltios en el compartimiento, alineándola como se muestra en el ícono grabado (M).

CONTROLES DEL DETECTOR (FIG. 8)

El detector es controlado por el botón de encendido (N) y el botón de volumen (O).

Cuando se presiona una vez el botón de encendido, el detector se enciende. La parte superior de la pantalla muestra el ícono de encendido y el ícono de volumen.

El detector digital de láser DEWALT también tiene una función de apagado automático. Si un rayo láser de un láser rotativo no hace contacto con la ventana de detección de rayo láser, o

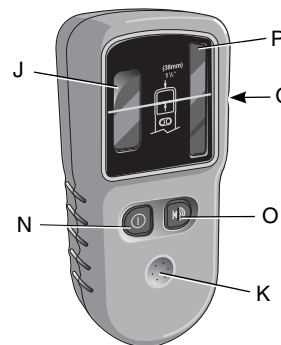
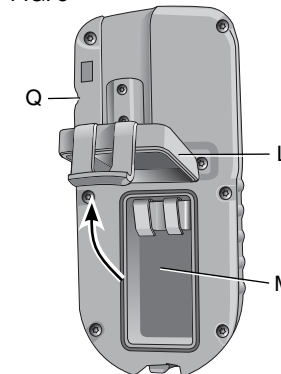

FIG. 7



si no se oprime ningún botón, el detector se apagará solo luego de 15 minutos.

Para apagar la señal auditiva, oprima el botón por tercera vez; el icono de volumen desaparecerá.

Operación del detector (Fig. 9)

1. Siguiendo las indicaciones del fabricante, configure y posicione el láser rotativo que va a usar. Encienda el láser y asegúrese de que esté rotando y emitiendo un rayo láser.

NOTA: Este detector ha sido diseñado para utilizarse únicamente con un láser rotativo. El detector no funcionará con un nivel de rayo láser estacionario.

2. Encienda el detector presionando el botón de encendido (N).
3. Ajuste el volumen según lo deseado, como se describe en **Controles del detector.**

FIG. 9

		INDICADORES				
		Por encima del nivel	Ligeramente por encima del nivel	En nivel	Ligeramente por debajo del nivel	Por debajo del nivel
señales auditivas		bip rápido	bip rápido	tono constante	bip lento	bip lento
íconos en pantalla						

4. Coloque el detector de modo que la ventana de detección (P) quede frente al rayo láser emitido por el láser rotativo. Mueva el detector hacia arriba o hacia abajo dentro del área aproximada del rayo hasta que el detector quede centrado. Para obtener información sobre los indicadores de la pantalla y los indicadores de señal auditiva, remítase a la tabla de **indicadores.** (Fig. 9).

5. Use las muescas de marca (Q) para señalar con precisión la posición del rayo láser.

FIG. 10

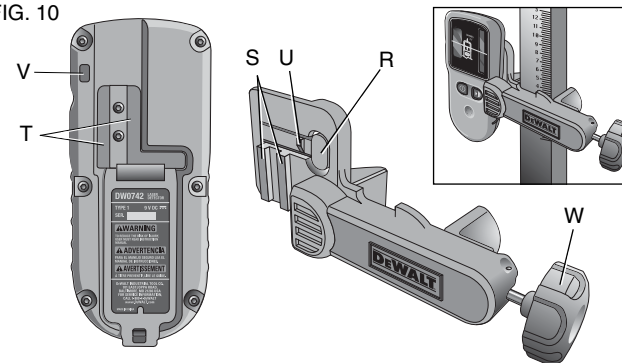

MONTAJE SOBRE UNA VARA GRADUADA. (FIG. 10)

1. Para fijar el detector a una vara graduada, fije primero el detector a la pinza presionando el seguro de la pinza (R). Deslice las hendiduras (S) de la pinza a lo largo del riel (T) del detector hasta que el seguro (U) de la pinza encaje en el orificio del seguro (V) del detector.
2. Abra la pinza girando el botón de la misma (W) en sentido contrario a las manecillas del reloj.

3. Coloque el detector a la altura necesaria y gire el botón de la pinza en el sentido de las manecillas del reloj para fijarlo a la vara.
4. Para ajustar la altura, afloje ligeramente la pinza, vuelva a posicionarla y vuélvala a apretar.

Limpieza y almacenamiento del detector

- Puede limpiar la mugre y grasa del exterior del detector con un paño o un cepillo suave no metálico.
- El detector digital de láser DEWALT es resistente a la lluvia pero no es sumergible. No vacíe agua encima de la unidad ni la sumerja en agua.
- El mejor lugar de almacenamiento es uno que sea fresco y seco – lejos de la luz directa del sol y del exceso de calor o frío.

Servicio para el detector

Con excepción de las pilas, el detector digital de láser no contiene piezas que el usuario pueda cambiar. No desarme la unidad. La alteración no autorizada del detector de láser invalidará toda garantía.

Resolución de problemas del detector

EL DETECTOR NO ENCIENDE.

- Presione y suelte el botón de encendido.
- Compruebe que la pila esté en su lugar y en la posición correcta.
- Si el detector está muy frío, deje que alcance una temperatura normal en un lugar calefaccionado.
- Cambie la pila de 9 voltios. Encienda la unidad.
- Si aún así el detector no enciende, llévelo a un centro de servicio DEWALT.

EL PARLANTE DEL DETECTOR NO EMITE SONIDO.

- Asegúrese de que el detector esté encendido.
- Presione el botón de volumen. Irá de un volumen alto a uno bajo y luego suprimirá el volumen por completo.
- Asegúrese de que el láser rotativo esté rotando y que esté emitiendo un rayo láser.
- Si aún así el detector no emite sonidos, llévelo a un centro de servicio DEWALT.

EL DETECTOR NO RESPONDE A UN RAYO LÁSER ESTACIONARIO.

- El detector digital de láser DEWALT ha sido diseñado para funcionar únicamente con láseres rotativos.

EL DETECTOR EMITE UN TONO PERO LA PANTALLA LCD NO FUNCIONA.

- Si el detector está muy frío, deje que alcance una temperatura normal en un lugar calefaccionado.
- Si aún así la pantalla LCD no funciona, lleve el detector a un centro de servicio DEWALT.

Vara graduada de construcción

⚠PELIGRO: NUNCA intente utilizar una vara graduada en una tormenta o cerca de cables eléctricos colgantes. Producirá la muerte o lesiones corporales graves.

Algunos kits de láser incluyen una vara graduada. La vara graduada DEWALT viene marcada con reglas de medición en ambos lados y tiene secciones extendibles plegadas. La vara graduada permanece en el largo seleccionado gracias a un botón con resorte que activa un seguro para mantenerla firme.

La parte de adelante de la vara graduada tiene una escala de medición que empieza desde abajo. Use este lado para medir del suelo para arriba, cuando realice trabajos de nivelado.

La parte de atrás de la vara graduada está diseñada para medir la altura de techos, vigas, etc. Despliegue completamente la sección superior de la vara graduada hasta que el botón encaje en la sección anterior. Despliegue esa sección ya sea hasta que encaje en la sección siguiente o hasta que la vara graduada toque el techo o la viga. La altura se mide donde sale la última sección desplegada de la sección anterior, como lo muestra la Figura 11.

FIG. 11

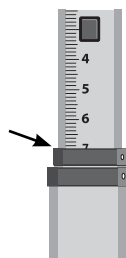

Uso del láser con un soporte de pared (Fig. 12)

Algunos kits de láser incluyen un soporte de pared. Éste puede ser utilizado para fijar la herramienta a un riel o ángulo de techo y para ayudar a instalar techos acústicos. Siga las siguientes instrucciones para utilizar el soporte de pared.

⚠ ATENCIÓN: Antes de fijar el nivel láser al riel de pared o al ángulo de techo, verifique que el riel o el ángulo estén firmes.

1. Coloque el láser sobre la base de montaje (X) alineando el orificio (Y) en la parte inferior del láser con el orificio (Z) en la base de montaje. Coloque la pata trasera de goma en la ranura de la base de montaje (AA). Gire el botón de montaje (BB) para fijar el láser.
2. Con la escala de medición del soporte de pared (CC) hacia usted, presione la palanca de la pinza (DD) hacia adentro para abrir la pinza (EE).
3. Agarre la pinza (EE) del riel de la pared o el ángulo del techo y libere la palanca de la pinza (DD) para fijar la pinza al riel. Verifique que el soporte de pared esté bien firme antes de seguir.

FIG. 12

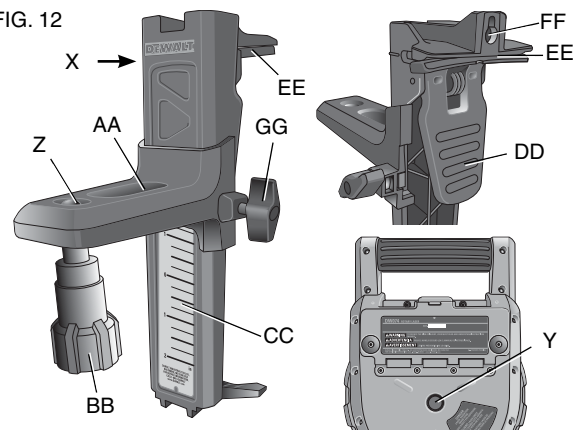

⚠ ATENCIÓN: Siempre utilice un alambre de seguridad para techos o algo equivalente, además del botón de seguro de la pinza de soporte de pared para ayudar a asegurar el nivel láser mientras está montado a la pared. Pase el alambre por el mango del nivel láser. NO pase el alambre por la jaula antivuelco. Además, puede usar tornillos para sujetar el soporte de pared directamente a la pared, para su seguridad adicional. Los orificios para los tornillos (FF) se encuentran en la parte superior del soporte de pared.

4. La herramienta puede ser ajustada hacia arriba y hacia abajo a la altura de compensación deseada para la obra. Para cambiar la altura, afloje el botón del seguro (GG) ubicado en el lado del soporte de pared para mover el nivel láser hacia arriba y hacia abajo, a la altura deseada. Apoye la base de montaje mientras ajuste la altura.

5. Use la escala de medición del soporte de pared (CC) para ubicar con exactitud su marca.

NOTA: Puede ser útil encender la unidad y rotar el cabezal de modo que marque un punto en una de las escalas del láser. La tarjeta de detección de láser DEWALT está marcada a 38 mm (1-1/2 pulgadas), por lo tanto, es posible que lo más fácil sea fijar el punto de compensación del láser a 38 mm (1-1/2 pulgadas) debajo del riel.

6. Una vez que haya posicionado el láser a la altura deseada, ajuste el botón del seguro (GG) para mantener esta posición.

MANTENIMIENTO DEL LÁSER

- En algunas condiciones, el lente de vidrio dentro del cabezal puede acumular polvo o mugre. Esto afectará la calidad del rayo y el rango de operación. El lente debería ser limpiado con un hisopo de algodón humedecido con agua, como lo muestra la figura 13.
- El protector de goma flexible puede limpiarse con un paño mojado sin pelusas, como uno de algodón. USE SÓLO AGUA – NO use limpiadores o solventes. Permita que la unidad se seque al aire antes de almacenarla.
- Para mantener la precisión de su trabajo, revise el calibrado del láser con frecuencia. Remítase a **Control de calibrado en el campo**.
- Los centros de servicio DEWALT pueden hacer controles de calibrado y otras reparaciones de mantenimiento. Bajo el contrato DEWALT de un año de servicio gratuito, se incluyen dos controles de calibrado gratuitos.

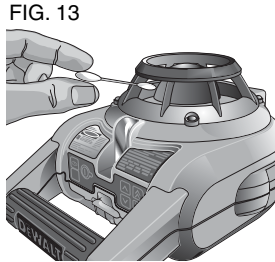

- Cuando el láser no está en uso, almacénelo en la caja del kit.
- No guarde su láser en la caja del kit si está mojado. Seque las piezas externas con un paño suave y seco y permita que el láser se seque al aire.
- No almacene su láser a temperaturas menores que -18 °C (0 °F) o mayores que 41 °C (105 °F).

⚠ADVERTENCIA: Nunca utilice solventes u otros químicos fuertes cuando limpie las piezas no metálicas de la herramienta. Estos químicos pueden debilitar los materiales utilizados en estas piezas. Use un paño humedecido con agua y jabón suave. Jamás deje que le entre líquido a la unidad; nunca sumerja ninguna parte de la unidad. Nunca use aire comprimido para limpiar el láser.

Control de calibrado en el campo (Fig. 14–16)

Los controles de calibrado en el campo deberían realizarse con frecuencia. Esta sección contiene instrucciones para realizar controles sencillos de calibrado de su láser rotativo DEWALT en el campo. Los controles de calibrado en el campo no calibran el láser. Es decir, estos controles no corrigen errores en la capacidad del nivel o la plomada del láser. Lo que hacen es indicar si el láser está marcando correctamente las líneas de nivel y plomada o no. Estos controles no reemplazan el calibrado profesional realizado por el centro de servicio DEWALT.

CONTROL DE CALIBRADO DEL NIVEL (EJE X)

1. Monte el trípode entre dos paredes que estén a 50 pies (15,3 m) de distancia la una de la otra. La ubicación exacta del trípode no es crítica para este control.

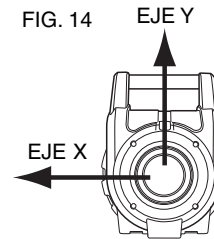

- Monte la unidad láser en el trípode de modo que el eje X apunte directamente hacia una de las paredes.
- Encienda la unidad láser y permita que se autonivele.
- Marque y mida los puntos A y B en las paredes, como lo muestra la Figura 15.

FIG. 15

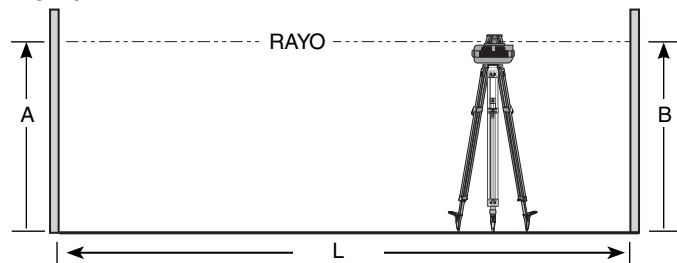

- Gire la unidad láser 180° de modo que el eje X apunte directamente hacia la pared contraria.
- Permita que la unidad láser se autonivele y marque y mida los puntos AA y BB en las paredes, como lo muestra la Figura 16.

FIG. 16

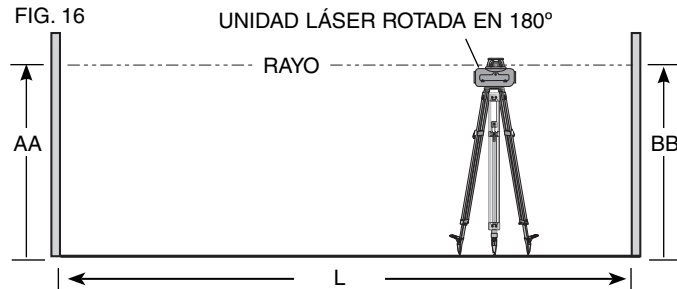

- Calcule el margen total de error con la siguiente ecuación:
Error total = (AA - A) - (BB - B)
- Compare el error total con los límites permitidos que aparecen en la siguiente tabla.

Distancia entre paredes	Error permitido
L = 15,3 m (50 pies)	6 mm (1/4 pulg.)
L = 22,9 m (75 pies)	9 mm (3/8 pulg.)
L = 30,5 m (100 pies)	12 mm (1/2 pulg.)

CONTROL DE CALIBRADO DEL NIVEL (EJE Y)

Repita el procedimiento anterior, pero con la unidad láser posicionada de modo que el eje Y esté apuntando directamente hacia las paredes.

CONTROL DE ERROR DE LA PLOMADA (FIG. 17)

- Con una plomada estándar como referencia, marque la parte superior e inferior de una pared (asegúrese de marcar la pared y no el piso y el techo.)
- Ponga el láser rotativo firmemente sobre el piso a aproximadamente 1 m (3 pies) de la pared.
- Encienda el láser y nivélelo con los botones de flecha para centrar la burbuja. Para una mayor visibilidad, opere la unidad en una velocidad de rotación menor, verificando que el rayo láser esté pasando por la marca en la parte

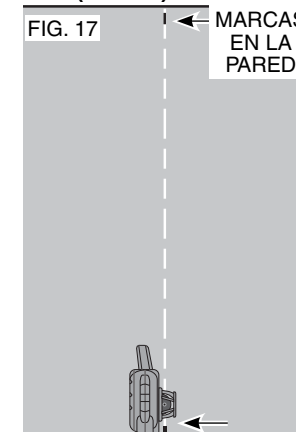

Español

inferior de la pared. Vuelva a verificar la posición de la burbuja para confirmar que esté centrada todavía.

4. Si el centro del rayo queda alineado con las marcas de las partes superior e inferior de la pared, el láser estará debidamente calibrado.

NOTA: Este control debería hacerse con una pared de una altura que no sea inferior a la pared más alta para la que se utilizará este láser.

Reparaciones

Las reparaciones, el mantenimiento y los ajustes de este producto deberían ser realizados por un centro de servicio de fábrica DEWALT, un centro de servicio autorizado por DEWALT u otro personal de servicio calificado para garantizar la SEGURIDAD y FIABILIDAD del producto. Siempre utilice repuestos idénticos.

PARA REPARACIÓN Y SERVICIO DE SUS HERRAMIENTAS ELÉCTRICAS, FAVOR DE DIRIGIRSE AL CENTRO DE SERVICIO MÁS CERCANO

CULIACAN, SIN

Blvd.Emiliano Zapata 5400-1 Poniente
Col. San Rafael (667) 717 89 99

GUADALAJARA, JAL

Av. La Paz #1779 - Col. Americana Sector Juárez (33) 3825 6978

MEXICO, D.F.

Eje Central Lázaro Cárdenas No. 18
Local D, Col. Obrera (55) 5588 9377

MERIDA, YUC

Calle 63 #459-A - Col. Centro (999) 928 5038

MONTERREY, N.L.

Av. Francisco I. Madero 831 Poniente - Col. Centro (818) 375 23 13

PUEBLA, PUE

17 Norte #205 - Col. Centro (222) 246 3714

QUERETARO, QRO

Av. San Roque 274 - Col. San Gregorio (442) 2 17 63 14

SAN LUIS POTOSI, SLP

Av. Universidad 1525 - Col. San Luis (444) 814 2383

TORREON, COAH

Blvd. Independencia, 96 Pte. - Col. Centro (871) 716 5265

VERACRUZ, VER

Prolongación Díaz Mirón #4280 - Col. Remes (229) 921 7016

VILLAHERMOSA, TAB

Constitución 516-A - Col. Centro (993) 312 5111

PARA OTRAS LOCALIDADES:

Si se encuentra en México, por favor llame al (55) 5326 7100

Si se encuentra en U.S., por favor llame al

1-800-433-9258 (1-800 4-DEWALT)

Póliza de Garantía

IDENTIFICACIÓN DEL PRODUCTO:

Sello o firma del Distribuidor.

Nombre del producto: _____ Mod./Cat.: _____

Marca: _____ Núm. de serie: _____

(Datos para ser llenados por el distribuidor)

Fecha de compra y/o entrega del producto: _____

Nombre y domicilio del distribuidor donde se adquirió el producto: _____

Este producto está garantizado por un año a partir de la fecha de entrega, contra cualquier defecto en su funcionamiento, así como en materiales y mano de obra empleados para su fabricación. Nuestra garantía incluye la reparación o reposición del producto

y/o componentes sin cargo alguno para el cliente, incluyendo mano de obra, así como los gastos de transportación razonablemente erogados derivados del cumplimiento de este certificado.

Para hacer efectiva esta garantía deberá presentar su herramienta y esta póliza sellada por el establecimiento comercial donde se adquirió el producto, de no contar con ésta, bastará la factura de compra.

EXCEPCIONES.

Esta garantía no será válida en los siguientes casos:

- Cuando el producto se hubiese utilizado en condiciones distintas a las normales;
- Cuando el producto no hubiese sido operado de acuerdo con el instructivo de uso que se acompaña;
- Cuando el producto hubiese sido alterado o reparado por personas distintas a las enlistadas al final de este certificado.

Anexo encontrará una relación de sucursales de servicio de fábrica, centros de servicio autorizados y franquiciados en la República Mexicana, donde podrá hacer efectiva su garantía y adquirir partes, refacciones y accesorios originales.

Garantía limitada de tres años

DEWALT reparará sin cargo cualquier defecto ocasionado por materiales defectuosos o mano de obra, durante tres años a partir de la fecha de compra. Esta garantía no cubre fallas en las piezas que resulten del desgaste normal de la herramienta o de su utilización inadecuada. Para obtener información detallada sobre la cobertura de la garantía y sobre reparaciones, visite nuestra página Web www.dewalt.com o llame al 1-800-4-DEWALT (1-800-433-9258). Esta garantía no se extiende a los accesorios o

a los daños causados por terceros al intentar realizar reparaciones. Esta garantía le concede derechos legales específicos; usted goza también de otros derechos que varían según el estado o provincia.

Además de la garantía, las herramientas DEWALT están cubiertas por nuestro:

SERVICIO GRATUITO DE 1 AÑO

DEWALT realiza el mantenimiento de la herramienta y reemplaza las piezas gastadas tras el uso normal, sin costo alguno, en cualquier momento durante el primer año después de la compra.

DOS AÑOS DE SERVICIO GRATUITO PARA LOS PAQUETES DE BATERÍAS DEWALT

DC9096, DC9091, DC9071, DC9360 y DC9280

GARANTÍA DE REEMBOLSO DE DINERO DE 90 DÍAS

Si no está completamente satisfecho con el desempeño de su máquina herramienta, láser o clavadora DEWALT, cualquiera sea el motivo, podrá devolverlo hasta 90 días de la fecha de compra con su recibo y obtener el reembolso completo de su dinero – sin necesidad de responder a ninguna pregunta.

AMÉRICA LATINA: Esta garantía no se aplica a los productos que se venden en América Latina. Para los productos que se venden en América Latina, debe consultar la información de la garantía específica del país que viene en el empaque, llamar a la compañía local o visitar el sitio Web a fin de obtener esa información.

REEMPLAZO GRATUITO DE LAS ETIQUETAS DE ADVERTENCIA: Si sus etiquetas (Fig. 1) de advertencia se tornan ilegibles o faltan, llame al 1-800-4-DEWALT para que se le reemplacen gratuitamente.

Especificaciones

DW074

3,0 V DC ---

0 - 600 rpm

SOLAMENTE PARA PROPÓSITO DE MÉXICO:
IMPORTADO POR: DEWALT S.A. DE C.V.
BOSQUES DE CIDROS, ACCESO RADIATAS NO.42
3A. SECCIÓN DE BOSQUES DE LAS LOMAS
DELEGACIÓN CUAJIMALPA,
05120, MÉXICO, D.F.
TEL. (52) 555-326-7100
R.F.C.: BDE810626-1W7

**Para servicio y ventas consulte
"HERRAMIENTAS ELECTRICAS"
en la sección amarilla.**



Español

DEWALT Industrial Tool Co., 701 East Joppa Road, Baltimore, MD 21286 (FEB08) Part No. 648768-00 DW074 Copyright © 2008 DEWALT
The following are trademarks for one or more DEWALT power tools: the yellow and black color scheme; the “D” shaped air intake grill; the array of pyramids on the handgrip; the kit box configuration; and the array of lozenge-shaped humps on the surface of the tool.